

## Reseña de Señal de Nivelación

18-may-2024

### Situación Geográfica:

**Número:** 40206145  
**Nombre:** NGT546  
**Línea o Ramal:** 40206. Río Alhama/AP68 - Tudela (Tramo 4 antigua 10206)  
**Municipio:** Murchante  
**Provincia:** Navarra  
**Hoja MTN50:** 282  
**Señal:** Principal                      **En posición:** Vertical  
**Señalizada:** 01 de junio de 1987  
**Nivelada:**

### Enlaces:

**Anterior:** 40206144 - NGT545  
**Posterior:** 40206146 - SSK215.8  
**Agrupada con:** 40206144 - NGT545.

### Datos Geodésicos:

**Altitud ortométrica:** 310,2933 m.  
**Geopotencial:** 304,1617 u.g.p.  
**Gravedad en superficie:** 980226,36 mgals.                      *Observada*  
**Cálculo:** 01 de mayo de 2008

### Coordenadas Geográficas ETRS89:

**Longitud:** - 1° 40' 54,4122"  
**Latitud:** 42° 03' 09,2194"  
**Altitud elipsoidal:** 360,475 m.  
**Precisión:** ± 0,05 m.

### Reseña:

En el km 214.7400 de la A-68, en la margen izquierda de la calzada dirección Zaragoza, sobre la esquina SE del tragaluz de una estructura de paso bajo la autopista, según croquis.

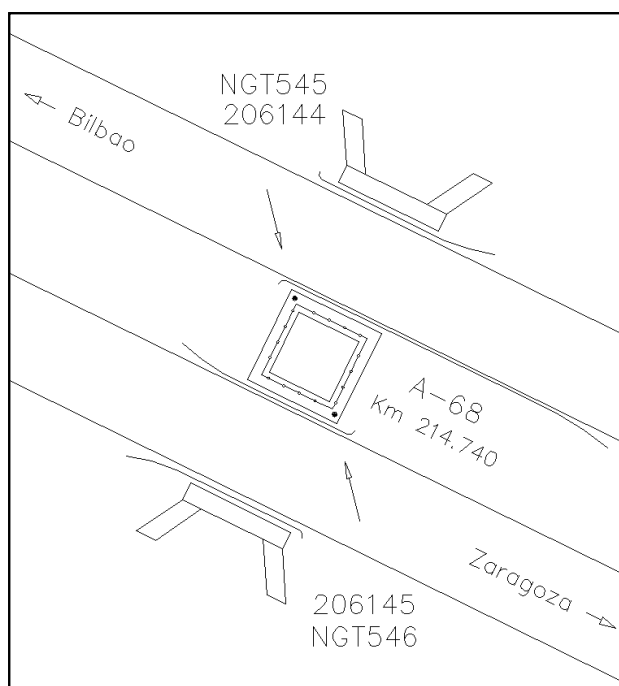

### Observaciones: