

## Reseña de Señal de Nivelación

7-mar-2026

### Situación Geográfica:

**Número:** 10318017  
**Nombre:** SSK276,8  
**Línea o Ramal:** 10318. Puerto-Lápice - Cruce N301-N310 (Tramo 1 antigua 318)  
**Municipio:** Alcázar de San Juan  
**Provincia:** Ciudad Real  
**Hoja MTN50:** 713  
**Señal:** Secundaria **En posición:** Vertical  
**Señalizada:** 13 de marzo de 2003  
**Nivelada:** 28 de enero de 2005

### Enlaces:

**Anterior:** 10318016 - SSK275,6  
**Posterior:** 10318018 - NGX37  
**Agrupada con:**

### Datos Geodésicos:

**Altitud ortométrica:** 634,7264 m.  
**Geopotencial:** 621,9991 u.g.p.  
**Gravedad en superficie:** 979921,34 mgals. *Observada*  
**Cálculo:** 01 de mayo de 2008

### Coordenadas Geográficas ETRS89:

**Longitud:** - 3° 19' 22,6859"  
**Latitud:** 39° 22' 44,6631"  
**Altitud elipsoidal:** 687,189 m.  
**Precisión:** ± 0,05 m.

### Reseña:

Clavo metálico semiesférico incrustado aproximadamente en el Km. 276,775 de la margen Sur de la Carretera Nacional 420, de Puerto Lápice a Alcázar de San Juan, sobre el centro de la cara superior de la imposta de un puente, según croquis.

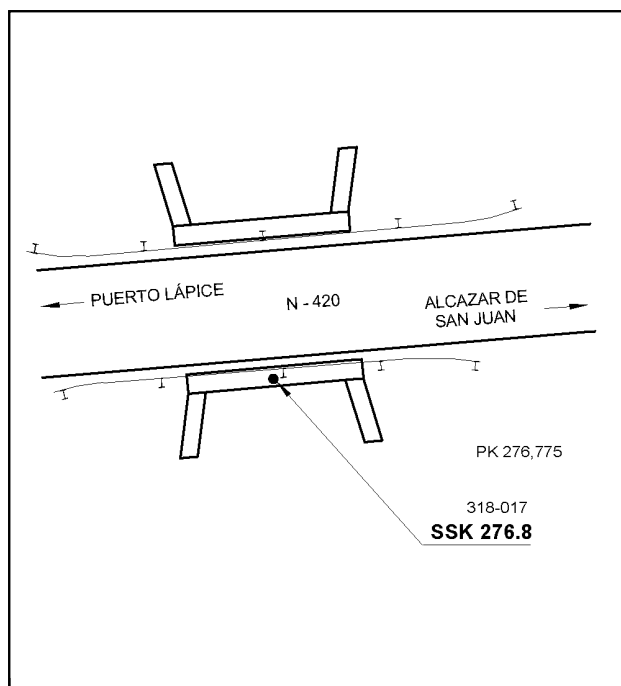

### Observaciones: