

Reseña de Señal de Nivelación

10-may-2025

Situación Geográfica:

Número: 10225039
Nombre: SSK26,9
Línea o Ramal: 10225. Vinaroz - Morella (Tramo 1 antigua 225)

Municipio: Xert
Provincia: Castelló/Castellón
Hoja MTN50: 546
Señal: Secundaria **En posición:** Vertical
Señalizada: 08 de febrero de 2001
Nivelada: 16 de diciembre de 2002

Datos Geodésicos:

Altitud ortométrica: 394,9280 m.
Geopotencial: 387,0773 u.g.p.
Gravedad en superficie: 980104,54 mgals. *Observada*
Cálculo: 01 de mayo de 2008

Coordenadas Geográficas ETRS89:

Longitud: 0° 10' 33,8882"
Latitud: 40° 30' 27,7471"
Altitud elipsoidal: 445,477 m.
Precisión: ± 0,05 m.

Reseña:

Clavo metálico semiesférico incrustado aproximadamente en el Km. 26.950 de la margen Sur de la Carretera Nacional 232 de Vinaroz a Alcañiz, en el centro de la cara superior del muro Oeste de un paso de camino asfaltado sobre la cuneta, según cróquis.

Enlaces:

Anterior: 10225038 - NGW336
Posterior: 10225040 - SSK28,1
Agrupada con:

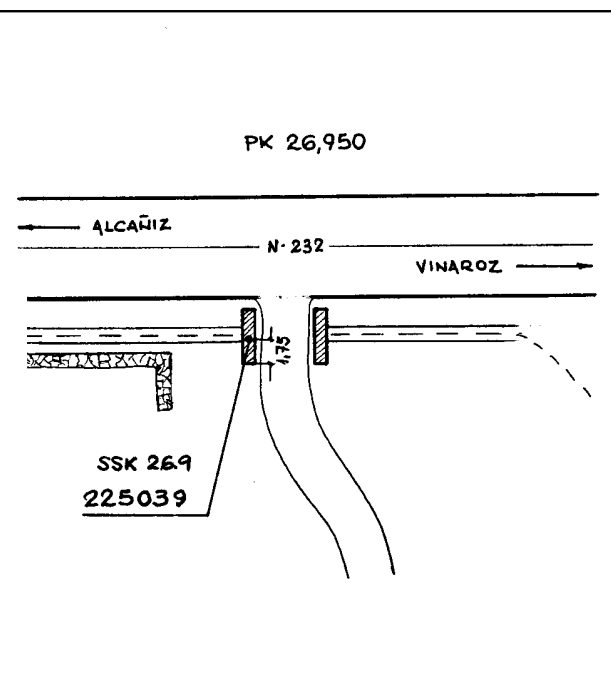
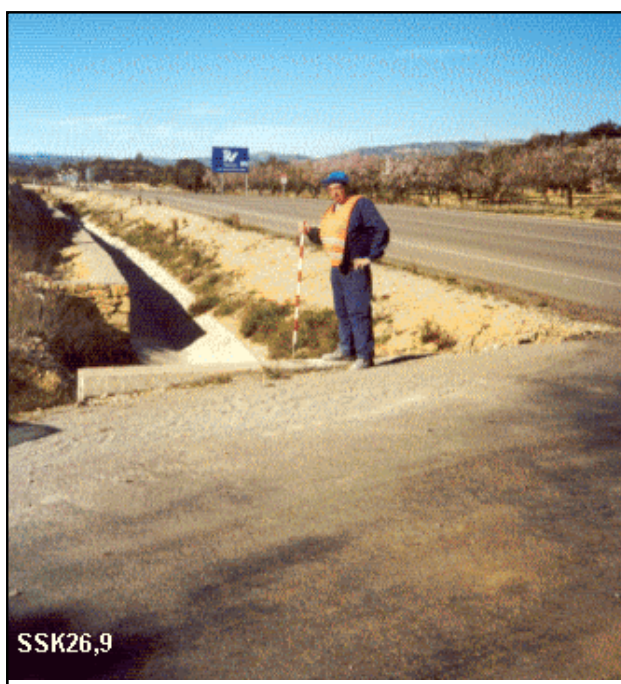

Observaciones: