

## Reseña de Señal de Nivelación

10-may-2025

### Situación Geográfica:

**Número:** 901001  
**Nombre:** SS5  
**Línea o Ramal:** 901. Anillo exterior de la Isla de Lanzarote - Tramo 1  
**Municipio:** Arrecife  
**Provincia:** Las Palmas  
**Hoja MTN50:** 1082  
**Señal:** Secundaria **En posición:** Vertical  
**Señalizada:** 01 de abril de 1997  
**Nivelada:** 01 de enero de 2003

### Enlaces:

**Anterior:** 901 - NGU774\*  
**Posterior:** 901002 - SS6  
**Agrupada con:**

### Datos Geodésicos:

**Altitud ortométrica:** 2,9483 m.  
**Geopotencial:** 2,8876 u.g.p.  
**Gravedad en superficie:** 979442,73 mgals. *Observada*  
**Cálculo:**

### Coordenadas Geográficas REGCAN95:

**Longitud:** - 13° 33' 32,7224"  
**Latitud:** 28° 57' 33,0982"  
**Altitud elipsoidal:** 48,039 m.  
**Precisión:** ± (0,05m - 0,1 m.)

### Reseña:

Clavo metálico incrustado en la margen N. de la carretera, en una alcantarilla, a la salida de Arrecife, por la calle José Antonio. Situada en el Km. 0.000 de la carretera LZ2 de Arrecife a Playa Blanca.

### Observaciones:

Informe del estado de la Señal en: [InfoRN.pdf](#)

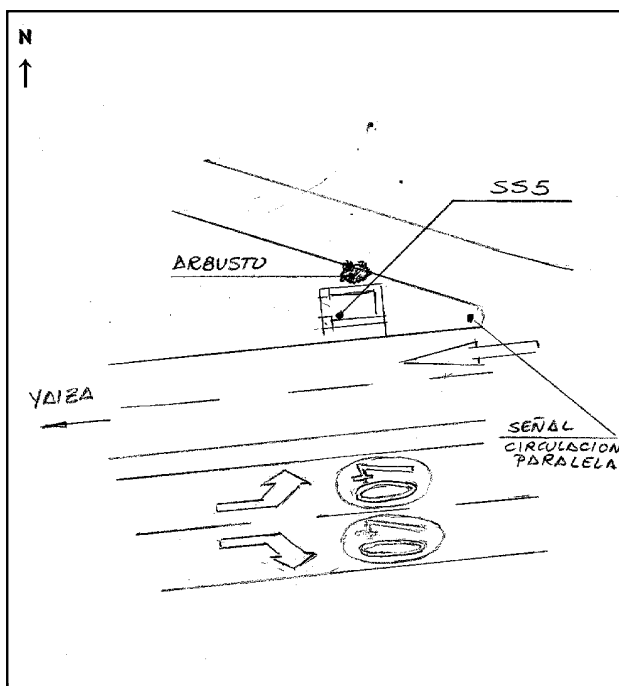

## Reseña de Señal de Nivelación

10-may-2025

### Situación Geográfica:

**Número:** 901002  
**Nombre:** SS6  
**Línea o Ramal:** 901. Anillo exterior de la Isla de Lanzarote - Tramo 1  
**Municipio:** Arrecife  
**Provincia:** Las Palmas  
**Hoja MTN50:** 1082  
**Señal:** Secundaria **En posición:** Vertical  
**Señalizada:** 01 de abril de 1997  
**Nivelada:** 01 de enero de 2003

### Enlaces:

**Anterior:** 901001 - SS5  
**Posterior:** 901003 - SS7  
**Agrupada con:**

### Datos Geodésicos:

**Altitud ortométrica:** 18,7352 m.  
**Geopotencial:** 18,3501 u.g.p.  
**Gravedad en superficie:** 979444,28 mgals. *Observada*  
**Cálculo:**

### Coordenadas Geográficas REGCAN95:

**Longitud:** - 13° 34' 21,6590"  
**Latitud:** 28° 57' 30,2345"  
**Altitud elipsoidal:** 63,770 m.  
**Precisión:** ± 0,05 m.

### Reseña:

Clavo metálico incrustado en la margen N. de la carretera, en el extremo E. del puente frente a la gasolinera.  
 Situada en el Km. 1.400 de la carretera LZ2 de Arrecife a Playa Blanca.

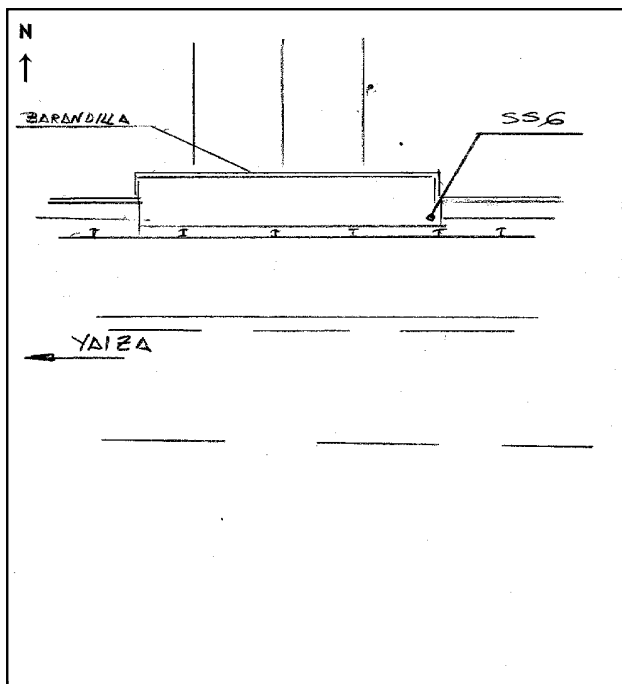
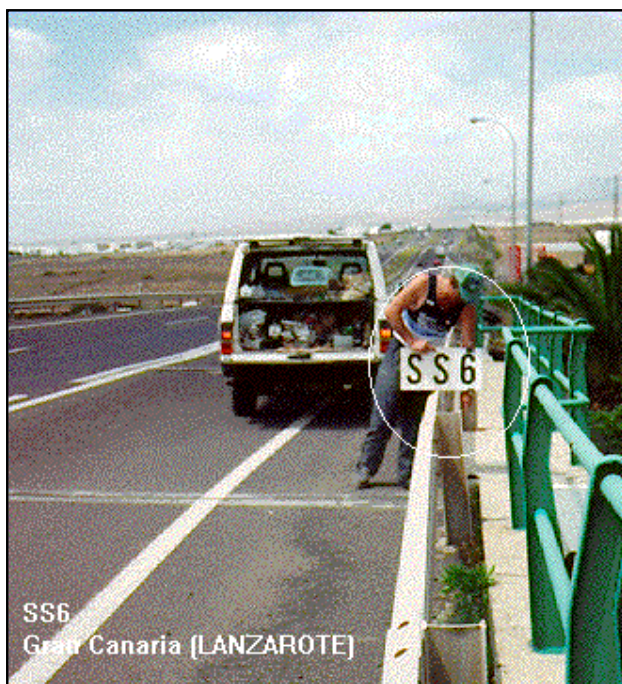

### Observaciones:

## Reseña de Señal de Nivelación

10-may-2025

### Situación Geográfica:

**Número:** 901003  
**Nombre:** SS7  
**Línea o Ramal:** 901. Anillo exterior de la Isla de Lanzarote - Tramo 1  
**Municipio:** San Bartolomé  
**Provincia:** Las Palmas  
**Hoja MTN50:** 1082  
**Señal:** Secundaria      **En posición:** Vertical  
**Señalizada:** 01 de abril de 1997  
**Nivelada:** 01 de enero de 2003

### Enlaces:

**Anterior:** 901002 - SS6  
**Posterior:** 901004 - SS8  
**Agrupada con:**

### Datos Geodésicos:

**Altitud ortométrica:** 20,1536 m.  
**Geopotencial:** 19,7394 u.g.p.  
**Gravedad en superficie:** 979445,62 mgals.      *Observada*  
**Cálculo:**

### Coordenadas Geográficas REGCAN95:

**Longitud:** - 13° 35' 11,3478"  
**Latitud:** 28° 57' 27,6514"  
**Altitud elipsoidal:** 65,185 m.  
**Precisión:** ± (0,05m - 0,1 m.)

### Reseña:

Clavo metálico incrustado en la margen N. de la carretera, en la alcantarilla, frente a la fábrica "Roca" y desvío a San Bartolomé. Situado en el Km. 2,750 de la carretera LZ2 de Arrecife a Playa Blanca.

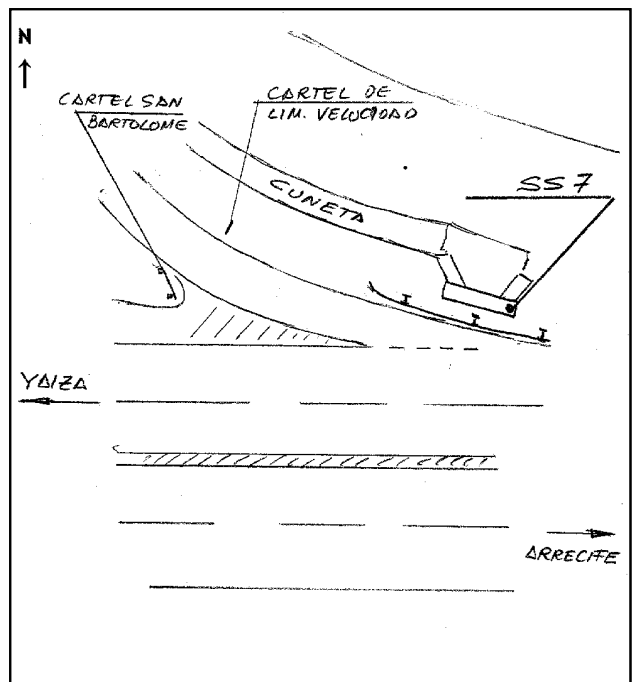

### Observaciones:

## Reseña de Señal de Nivelación

10-may-2025

### Situación Geográfica:

**Número:** 901004  
**Nombre:** SS8  
**Línea o Ramal:** 901. Anillo exterior de la Isla de Lanzarote - Tramo 1  
**Municipio:** San Bartolomé  
**Provincia:** Las Palmas  
**Hoja MTN50:** 1082  
**Señal:** Secundaria **En posición:** Vertical  
**Señalizada:** 01 de abril de 1997  
**Nivelada:** 01 de enero de 2003

### Enlaces:

**Anterior:** 901003 - SS7  
**Posterior:** 901005 - NGU775  
**Agrupada con:**

### Datos Geodésicos:

**Altitud ortométrica:** 16,8783 m.  
**Geopotencial:** 16,5314 u.g.p.  
**Gravedad en superficie:** 979444,2 mgals. *Observada*  
**Cálculo:**

### Coordenadas Geográficas REGCAN95:

**Longitud:** - 13° 35' 57,0981"  
**Latitud:** 28° 57' 25,0067"  
**Altitud elipsoidal:** 62,014 m.  
**Precisión:** ± 0,05 m.

### Reseña:

Clavo metálico incrustado en la margen N. de la carretera, en un muro de contención, enfrente de un hipermercado.  
 Situado en el Km. 4,003 de la carretera LZ2 de Arrecife a Playa Blanca.

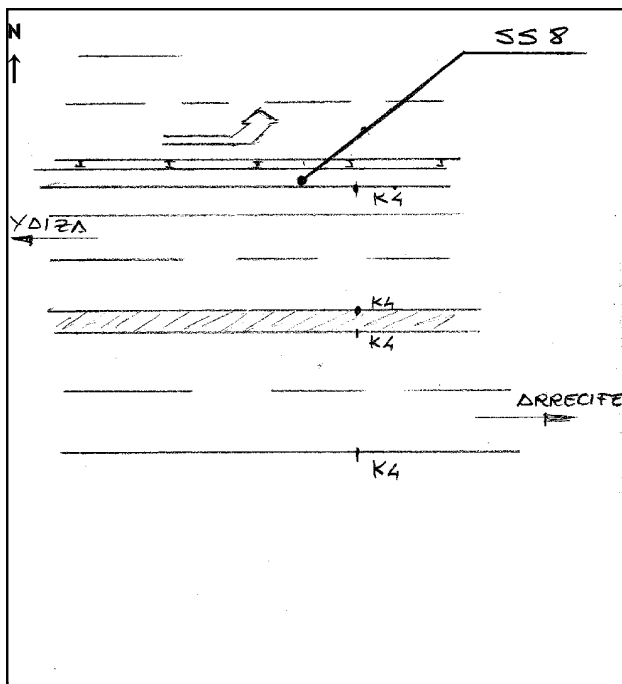

### Observaciones:

## Reseña de Señal de Nivelación

10-may-2025

### Situación Geográfica:

**Número:** 901005  
**Nombre:** NGU775  
**Línea o Ramal:** 901. Anillo exterior de la Isla de Lanzarote - Tramo 1  
**Municipio:** San Bartolomé  
**Provincia:** Las Palmas  
**Hoja MTN50:** 1082  
**Señal:** Principal **En posición:** Vertical  
**Señalizada:** 01 de abril de 1997  
**Nivelada:** 01 de enero de 2003

### Datos Geodésicos:

**Altitud ortométrica:** 48,1840 m.  
**Geopotencial:** 47,193 u.g.p.  
**Gravedad en superficie:** 979432,25 mgals. *Observada*  
**Cálculo:**

### Coordenadas Geográficas REGCAN95:

**Longitud:** - 13° 36' 52,5998"  
**Latitud:** 28° 57' 21,5321"  
**Altitud elipsoidal:** 93,353 m.  
**Precisión:** ± 0,05 m.

### Reseña:

Clavo metálico incrustado en la margen S. de la carretera, en el extremo O. del pretil de un puente y en el desvío a Puerto del Carmen. Situado en el Km. 5,600 de la carretera LZ2 de Arrecife a Playa Blanca.

### Observaciones:

Informe del estado de la Señal en: [InfoRN.pdf](#)

### Enlaces:

**Anterior:** 901004 - SS8  
**Posterior:** 901006 - NGU796  
**Agrupada con:** 901006 - NGU796.

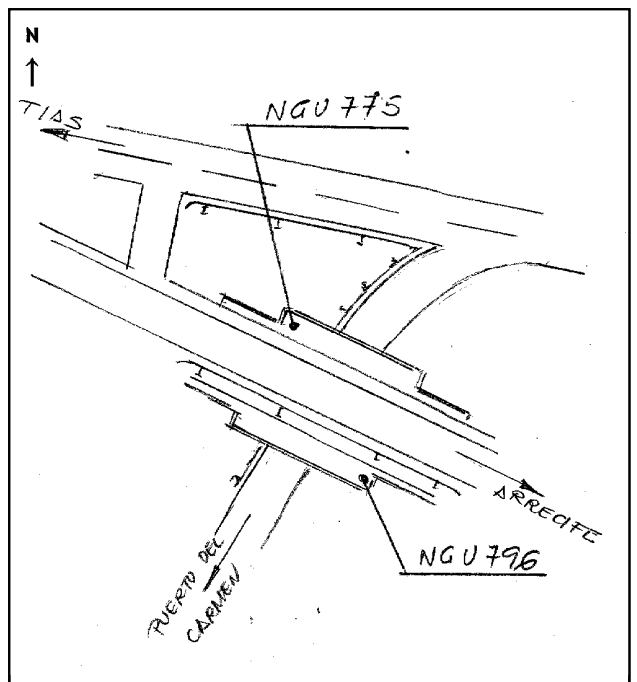
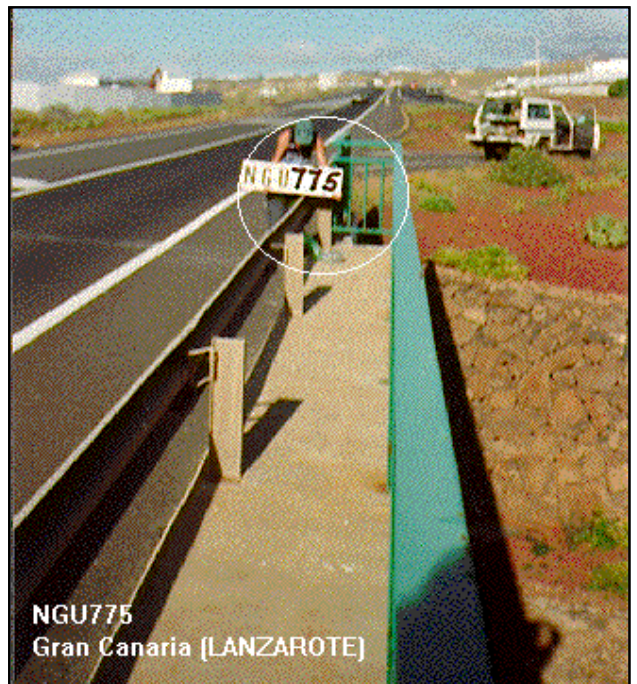

## Reseña de Señal de Nivelación

10-may-2025

### Situación Geográfica:

**Número:** 901006  
**Nombre:** NGU796  
**Línea o Ramal:** 901. Anillo exterior de la Isla de Lanzarote - Tramo 1  
**Municipio:** San Bartolomé  
**Provincia:** Las Palmas  
**Hoja MTN50:** 1082  
**Señal:** Principal **En posición:** Vertical  
**Señalizada:** 01 de abril de 1997  
**Nivelada:** 01 de enero de 2003

### Datos Geodésicos:

**Altitud ortométrica:** 48,1221 m.  
**Geopotencial:** 47,1324 u.g.p.  
**Gravedad en superficie:** 979432,27 mgals. *Observada*  
**Cálculo:**

### Coordenadas Geográficas REGCAN95:

**Longitud:** - 13° 36' 53"  
**Latitud:** 28° 57' 22"  
**Altitud elipsoidal:**  
**Precisión:** ± (1 m - 10 m.)

### Reseña:

Clavo metálico incrustado en la margen S. de la carretera, en el extremo E. del pretil de un puente y en el desvío a Puerto del Carmen. Situado en el Km. 5,600 de la carretera LZ2 de Arrecife a Playa Blanca.

### Observaciones:

Informe del estado de la Señal en: [InfoRN.pdf](#)

### Enlaces:

**Anterior:** 901005 - NGU775  
**Posterior:** 901007 - SS11  
**Agrupada con:** 901005 - NGU775.

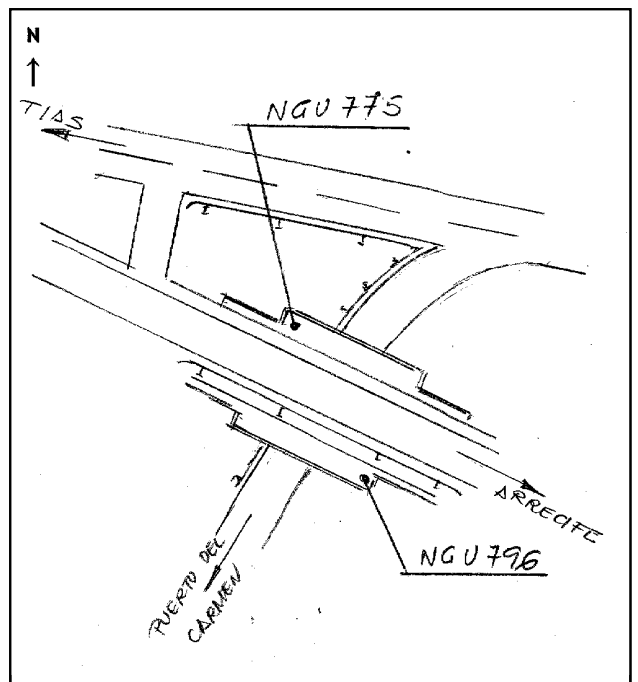
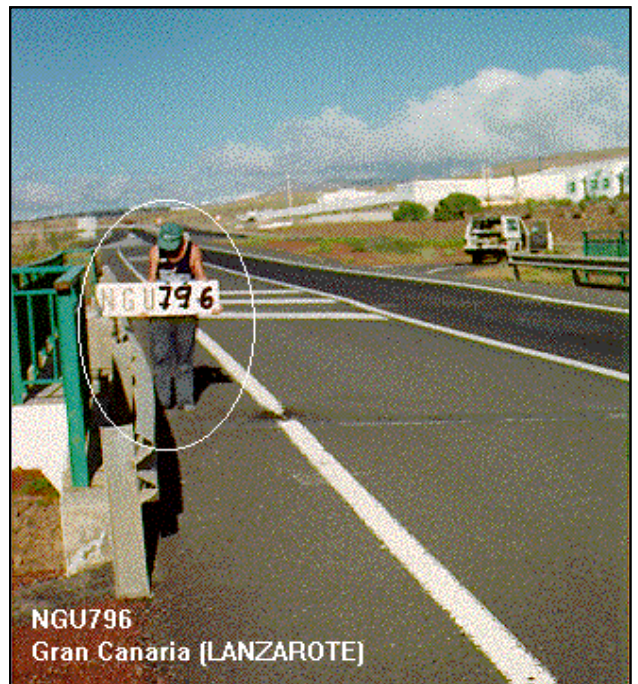

## Reseña de Señal de Nivelación

10-may-2025

### Situación Geográfica:

**Número:** 901007  
**Nombre:** SS11  
**Línea o Ramal:** 901. Anillo exterior de la Isla de Lanzarote - Tramo 1  
**Municipio:** Tías  
**Provincia:** Las Palmas  
**Hoja MTN50:** 1082  
**Señal:** Secundaria      **En posición:** Vertical  
**Señalizada:** 01 de abril de 1997  
**Nivelada:** 01 de enero de 2003

### Datos Geodésicos:

**Altitud ortométrica:** 75,6998 m.  
**Geopotencial:** 74,1421 u.g.p.  
**Gravedad en superficie:** 979419 mgals.      *Observada*  
**Cálculo:**

### Coordenadas Geográficas REGCAN95:

**Longitud:** - 13° 37' 39,0932"  
**Latitud:** 28° 57' 15,5649"  
**Altitud elipsoidal:** 120,851 m.  
**Precisión:** ± 0,05 m.

### Reseña:

Clavo metálico incrustado en la margen N. de la carretera, en el extremo E. del pretil de un puente sobre un camino.  
 Situado en el Km. 6,850 de la carretera LZ2 de Arrecife a Playa Blanca.

### Observaciones:

Informe del estado de la Señal en: [InfoRN.pdf](#)

### Enlaces:

**Anterior:** 901006 - NGU796  
**Posterior:** 901008 - SS12-ANILLO@  
**Agrupada con:**

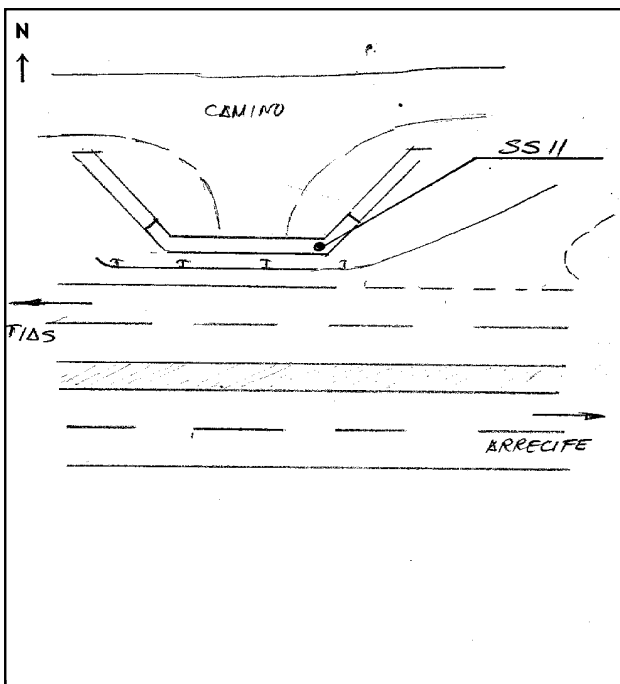

## Reseña de Señal de Nivelación

10-may-2025

### Situación Geográfica:

**Número:** 901008  
**Nombre:** SS12-ANILLO®  
**Línea o Ramal:** 901. Anillo exterior de la Isla de Lanzarote -  
**Tramo 1**  
**Municipio:** Tías  
**Provincia:** Las Palmas  
**Hoja MTN50:** 1082  
**Señal:** Secundaria **En posición:** Vertical  
**Señalizada:** 01 de abril de 1997  
**Nivelada:** 01 de enero de 2003

### Enlaces:

**Anterior:** 901007 - SS11  
**Posterior:** 901009 - SS13  
**Agrupada con:**

### Datos Geodésicos:

**Altitud ortométrica:** 139,1818 m.  
**Geopotencial:** 136,3154 u.g.p.  
**Gravedad en superficie:** 979399,38 mgals. *Observada*  
**Cálculo:**

### Coordenadas Geográficas REGCAN95:

**Longitud:** - 13° 38' 25"  
**Latitud:** 28° 57' 26"  
**Altitud elipsoidal:**  
**Precisión:** ± (1 m - 10 m.)

### Reseña:

Clavo metálico incrustado en la margen N. de la carretera, en hormigón de pozo de saneamiento, a la entrada de Tías.  
 Situado en el Km. 8,100 de la carretera LZ2 de Arrecife a Playa Blanca.

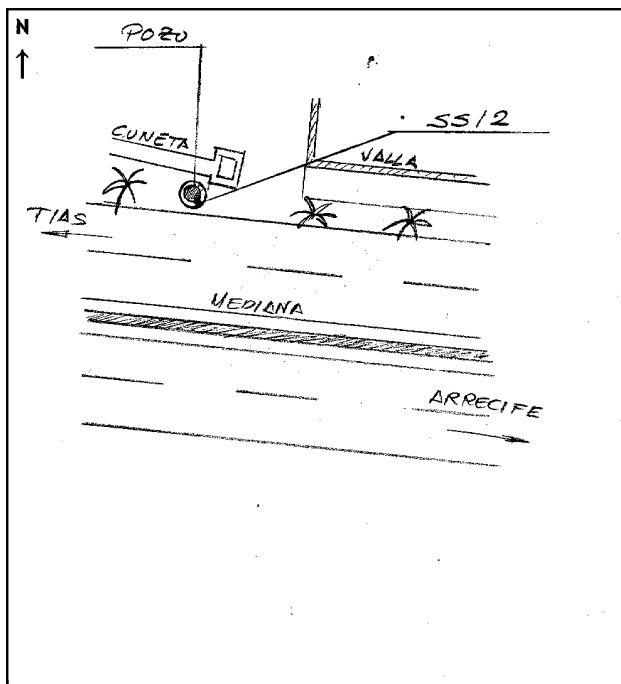
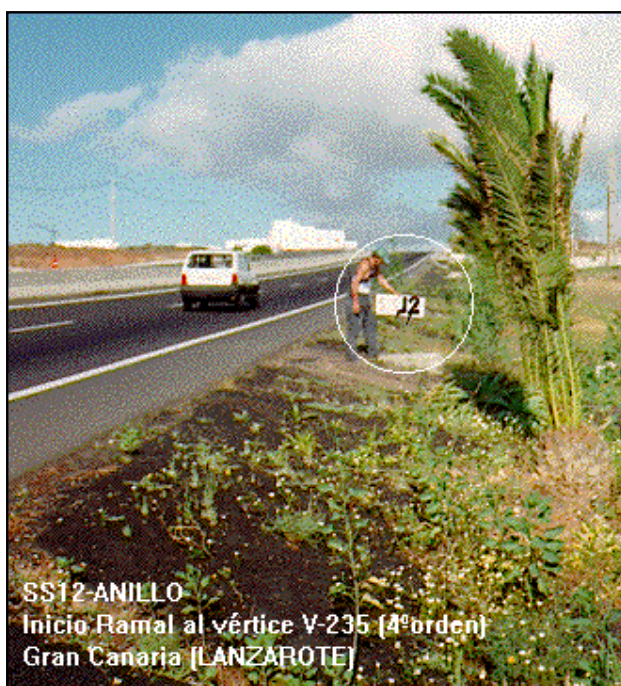

### Observaciones:

-Arranque del Ramal nº 1901 (Ramal al vértice de 4º orden Guardia Abajo V-235).



## Reseña de Señal de Nivelación

10-may-2025

### Situación Geográfica:

**Número:** 901009  
**Nombre:** SS13  
**Línea o Ramal:** 901. Anillo exterior de la Isla de Lanzarote - Tramo 1  
**Municipio:** Tías  
**Provincia:** Las Palmas  
**Hoja MTN50:** 1082  
**Señal:** Secundaria **En posición:** Vertical  
**Señalizada:** 01 de abril de 1997  
**Nivelada:** 01 de enero de 2003

### Enlaces:

**Anterior:** 901008 - SS12-ANILLO®  
**Posterior:** 901010 - NGU797  
**Agrupada con:**

### Datos Geodésicos:

**Altitud ortométrica:** 215,6125 m.  
**Geopotencial:** 211,1682 u.g.p.  
**Gravedad en superficie:** 979378,57 mgals. *Observada*  
**Cálculo:**

### Coordenadas Geográficas REGCAN95:

**Longitud:** - 13° 39' 10"  
**Latitud:** 28° 57' 25"  
**Altitud elipsoidal:**  
**Precisión:** ± (1 m - 10 m.)

### Reseña:

Clavo metálico incrustado en la margen N. de la carretera, en el extremo O. del pretil de un puente y en la zona urbana de Tías. Situado en el Km. 9,400 de la carretera LZ2 de Arrecife a Playa Blanca.

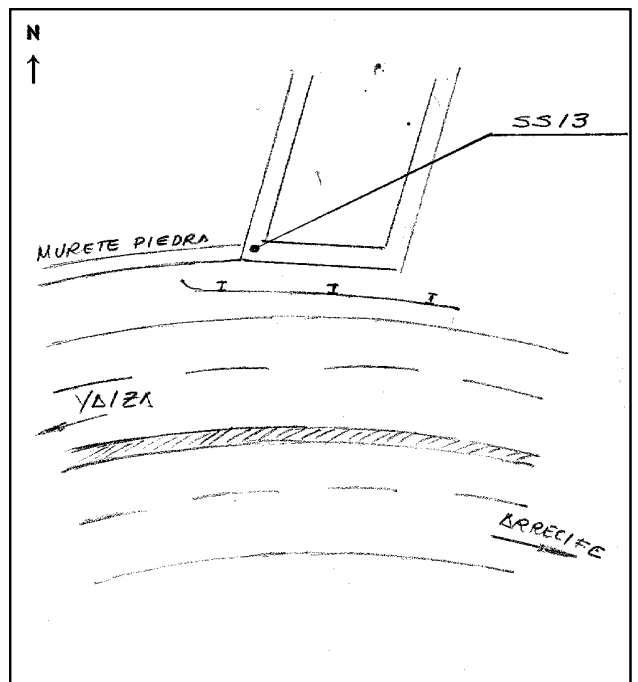

### Observaciones:

## Reseña de Señal de Nivelación

10-may-2025

### Situación Geográfica:

**Número:** 901010  
**Nombre:** NGU797  
**Línea o Ramal:** 901. Anillo exterior de la Isla de Lanzarote - Tramo 1  
**Municipio:** Tías  
**Provincia:** Las Palmas  
**Hoja MTN50:** 1081  
**Señal:** Principal **En posición:** Vertical  
**Señalizada:** 01 de abril de 1997  
**Nivelada:** 01 de enero de 2003

### Enlaces:

**Anterior:** 901009 - SS13  
**Posterior:** 901011 - NGU798  
**Agrupada con:** 901011 - NGU798.

### Datos Geodésicos:

**Altitud ortométrica:** 206,0202 m.  
**Geopotencial:** 201,7725 u.g.p.  
**Gravedad en superficie:** 979373,37 mgals. *Observada*  
**Cálculo:**

### Coordenadas Geográficas REGCAN95:

**Longitud:** - 13° 40' 06"  
**Latitud:** 28° 57' 13"  
**Altitud elipsoidal:**  
**Precisión:** ± (1 m - 10 m.)

### Reseña:

Clavo metálico incrustado en la margen N. de la carretera, en el extremo E. del pretil de un puente, sobre la carretera de entrada a Tías desde San Bartolomé.  
 Situado en el Km. 10,550 de la carretera LZ2 de Arrecife a Playa Blanca.

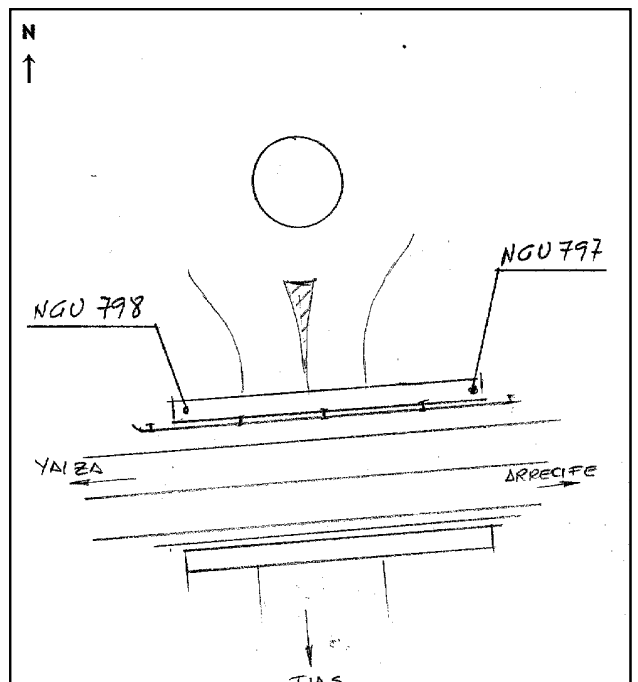

### Observaciones:

## Reseña de Señal de Nivelación

10-may-2025

### Situación Geográfica:

**Número:** 901011  
**Nombre:** NGU798  
**Línea o Ramal:** 901. Anillo exterior de la Isla de Lanzarote - Tramo 1  
**Municipio:** Tías  
**Provincia:** Las Palmas  
**Hoja MTN50:** 1081  
**Señal:** Principal **En posición:** Vertical  
**Señalizada:** 01 de abril de 1997  
**Nivelada:** 01 de enero de 2003

### Datos Geodésicos:

**Altitud ortométrica:** 205,1610 m.  
**Geopotencial:** 200,9311 u.g.p.  
**Gravedad en superficie:** 979373,64 mgals. *Observada*  
**Cálculo:**

### Coordenadas Geográficas REGCAN95:

**Longitud:** - 13° 40' 07"  
**Latitud:** 28° 57' 13"  
**Altitud elipsoidal:**  
**Precisión:** ± (1 m - 10 m.)

### Reseña:

Clavo metálico incrustado en la margen N. de la carretera, en el extremo O. del pretil de un puente, sobre la carretera de entrada a Tías desde San Bartolomé.  
 Situado en el Km. 10,580 de la carretera LZ2 de Arrecife a Playa Blanca.

### Observaciones:

Informe del estado de la Señal en: [InfoRN.pdf](#)

### Enlaces:

**Anterior:** 901010 - NGU797  
**Posterior:** 901012 - SS16-ANILLO@  
**Agrupada con:** 901010 - NGU797.

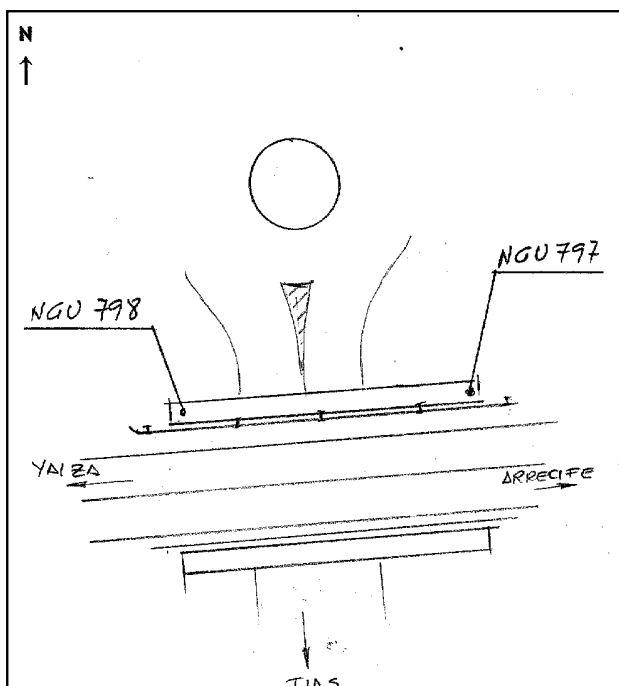

## Reseña de Señal de Nivelación

10-may-2025

### Situación Geográfica:

**Número:** 901012  
**Nombre:** SS16-ANILLO®  
**Línea o Ramal:** 901. Anillo exterior de la Isla de Lanzarote -  
**Tramo 1**  
**Municipio:** Tías  
**Provincia:** Las Palmas  
**Hoja MTN50:** 1081  
**Señal:** Secundaria **En posición:** Vertical  
**Señalizada:** 01 de abril de 1997  
**Nivelada:** 01 de enero de 2003

### Enlaces:

**Anterior:** 901011 - NGU798  
**Posterior:** 901013 - SS17  
**Agrupada con:**

### Datos Geodésicos:

**Altitud ortométrica:** 184,7518 m.  
**Geopotencial:** 180,9422 u.g.p.  
**Gravedad en superficie:** 979372,04 mgals. *Observada*  
**Cálculo:**

### Coordenadas Geográficas REGCAN95:

**Longitud:** - 13° 40' 39"  
**Latitud:** 28° 56' 57"  
**Altitud elipsoidal:**  
**Precisión:** ± (1 m - 10 m.)

### Reseña:

Clavo metálico incrustado en la margen S. de la carretera, en roca nativa, a la entrada de Macher y a 7,35 m. del borde.  
 Situado en el Km. 11,875 de la carretera LZ2 de Arrecife a Playa Blanca.

### Observaciones:

-Arranque del Ramal nº 2901 (Ramal al vértice de 4º orden Macher V-234).

Informe del estado de la Señal en: [InfoRN.pdf](#)

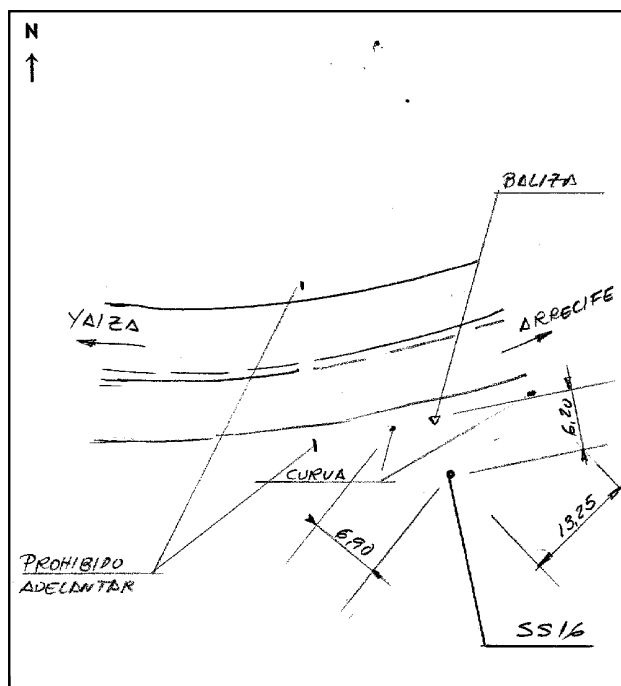

## Reseña de Señal de Nivelación

10-may-2025

### Situación Geográfica:

**Número:** 901013  
**Nombre:** SS17  
**Línea o Ramal:** 901. Anillo exterior de la Isla de Lanzarote - Tramo 1  
**Municipio:** Tías  
**Provincia:** Las Palmas  
**Hoja MTN50:** 1081  
**Señal:** Secundaria      **En posición:** Vertical  
**Señalizada:** 01 de abril de 1997  
**Nivelada:** 01 de enero de 2003

### Enlaces:

**Anterior:** 901012 - SS16-ANILLO®  
**Posterior:** 901014 - SS18  
**Agrupada con:**

### Datos Geodésicos:

**Altitud ortométrica:** 179,9217 m.  
**Geopotencial:** 176,211 u.g.p.  
**Gravedad en superficie:** 979368,06 mgals.      *Observada*  
**Cálculo:**

### Coordenadas Geográficas REGCAN95:

**Longitud:** - 13° 41' 18,4240"  
**Latitud:** 28° 56' 51,8657"  
**Altitud elipsoidal:** 224,966 m.  
**Precisión:** ± 0,05 m.

### Reseña:

Clavo metálico incrustado en la margen S. de la carretera, en el extremo E., de entrada de hormigón.  
 Situado en el Km. 13,050 de la carretera LZ2 de Arrecife a Playa Blanca.

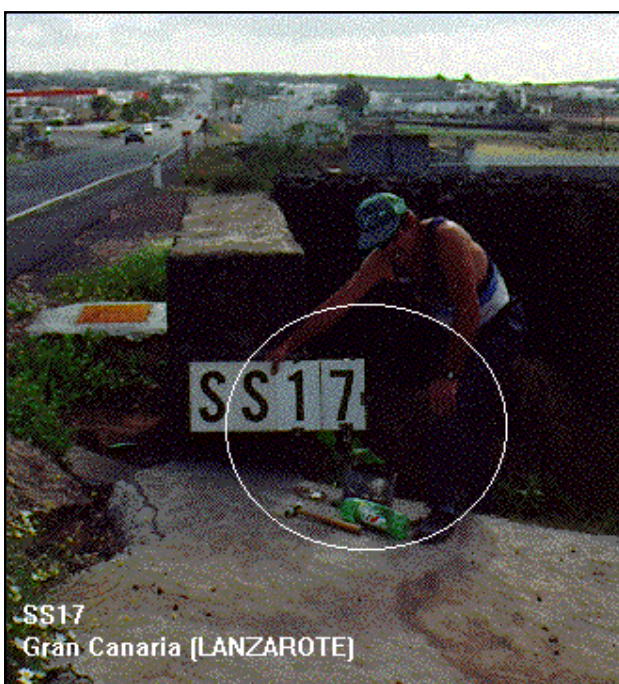

### Observaciones:

Informe del estado de la Señal en: [InfoRN.pdf](#)

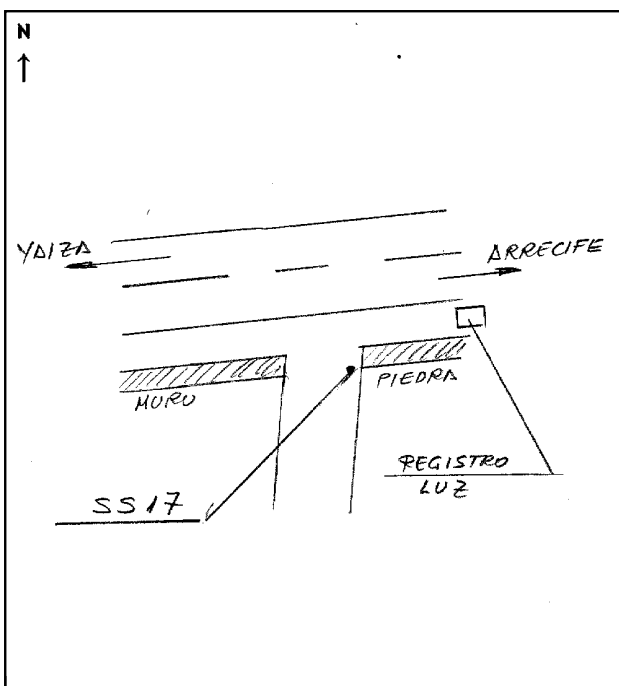

## Reseña de Señal de Nivelación

10-may-2025

### Situación Geográfica:

**Número:** 901014  
**Nombre:** SS18  
**Línea o Ramal:** 901. Anillo exterior de la Isla de Lanzarote -  
**Tramo 1**  
**Municipio:** Tías  
**Provincia:** Las Palmas  
**Hoja MTN50:** 1081  
**Señal:** Secundaria **En posición:** Vertical  
**Señalizada:** 01 de abril de 1997  
**Nivelada:** 01 de enero de 2003

### Datos Geodésicos:

**Altitud ortométrica:** 165,7118 m.  
**Geopotencial:** 162,2936 u.g.p.  
**Gravedad en superficie:** 979365,52 mgals. *Observada*  
**Cálculo:**

### Coordenadas Geográficas REGCAN95:

**Longitud:** - 13° 42' 08,7864"  
**Latitud:** 28° 56' 38,9228"  
**Altitud elipsoidal:** 210,776 m.  
**Precisión:** ± 0,05 m.

### Reseña:

Clavo metálico incrustado en la margen N. de la carretera, en roca nativa de cuneta, junto a un camino.  
 Situado en el Km. 14,500 de la carretera LZ2 de Arrecife a Playa Blanca.

### Observaciones:

Informe del estado de la Señal en: [InfoRN.pdf](#)

### Enlaces:

**Anterior:** 901013 - SS17  
**Posterior:** 901015 - SS19  
**Agrupada con:**

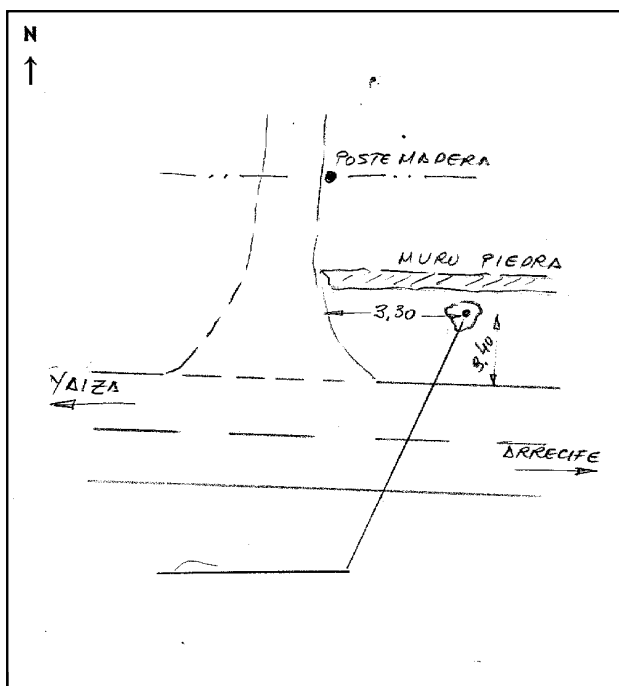

## Reseña de Señal de Nivelación

10-may-2025

### Situación Geográfica:

**Número:** 901015  
**Nombre:** SS19  
**Línea o Ramal:** 901. Anillo exterior de la Isla de Lanzarote - Tramo 1  
**Municipio:** Yaiza  
**Provincia:** Las Palmas  
**Hoja MTN50:** 1081  
**Señal:** Secundaria **En posición:** Vertical  
**Señalizada:** 01 de abril de 1997  
**Nivelada:** 01 de enero de 2003

### Enlaces:

**Anterior:** 901014 - SS18  
**Posterior:** 901016 - NGU776  
**Agrupada con:**

### Datos Geodésicos:

**Altitud ortométrica:** 167,1655 m.  
**Geopotencial:** 163,7169 u.g.p.  
**Gravedad en superficie:** 979362,65 mgals. *Observada*  
**Cálculo:**

### Coordenadas Geográficas REGCAN95:

**Longitud:** - 13° 42' 53,9439"  
**Latitud:** 28° 56' 15,6957"  
**Altitud elipsoidal:** 212,163 m.  
**Precisión:** ± 0,05 m.

### Reseña:

Clavo metálico incrustado en la margen N. de la carretera, en torta de hormigón de señal prohibido adelantar.  
 Situado en el Km. 15,925 de la carretera LZ2 de Arrecife a Playa Blanca.



### Observaciones:

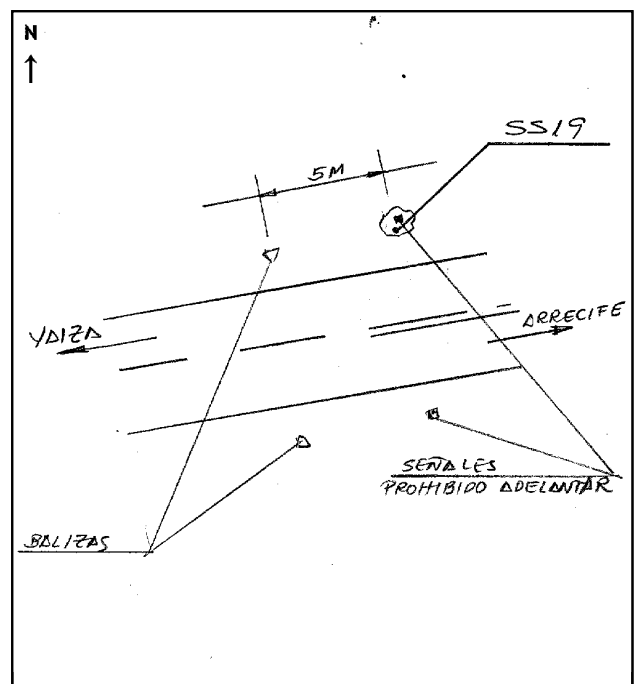

## Reseña de Señal de Nivelación

10-may-2025

### Situación Geográfica:

**Número:** 901016  
**Nombre:** NGU776  
**Línea o Ramal:** 901. Anillo exterior de la Isla de Lanzarote - Tramo 1  
**Municipio:** Yaiza  
**Provincia:** Las Palmas  
**Hoja MTN50:** 1081  
**Señal:** Principal **En posición:** Vertical  
**Señalizada:** 01 de abril de 1997  
**Nivelada:** 01 de enero de 2003

### Enlaces:

**Anterior:** 901015 - SS19  
**Posterior:** 901017 - NGU777  
**Agrupada con:** 901017 - NGU777.

### Datos Geodésicos:

**Altitud ortométrica:** 179,2908 m.  
**Geopotencial:** 175,5914 u.g.p.  
**Gravedad en superficie:** 979359,17 mgals. *Observada*  
**Cálculo:**

### Coordenadas Geográficas REGCAN95:

**Longitud:** - 13° 43' 41"  
**Latitud:** 28° 56' 010"  
**Altitud elipsoidal:**  
**Precisión:** ± (1 m - 10 m.)

### Reseña:

Clavo metálico incrustado en la margen S. de la carretera, en roca nativa, a unos 18 m. del borde; enfrente hay un cartel indicativo de Playa Quemada. Situado en el Km. 17,300 de la carretera LZ2 de Arrecife a Playa Blanca.



### Observaciones:

Informe del estado de la Señal en: [InfoRN.pdf](#)

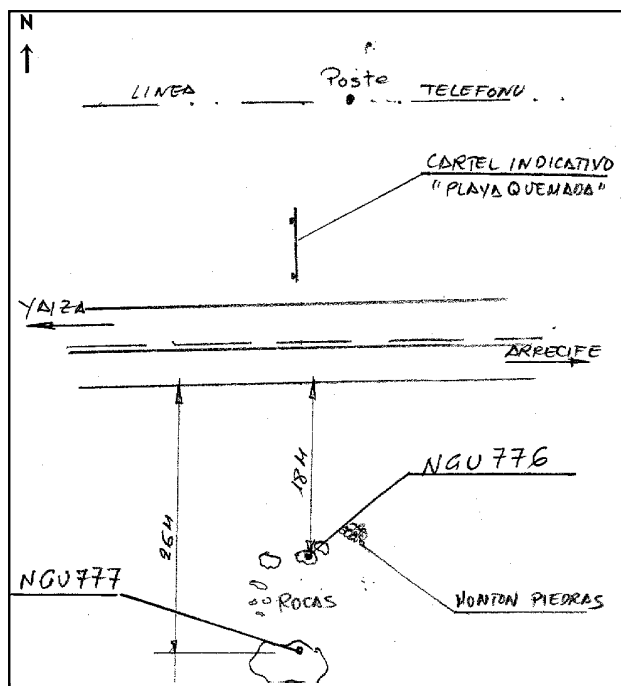



## Reseña de Señal de Nivelación

10-may-2025

### Situación Geográfica:

**Número:** 901017  
**Nombre:** NGU777  
**Línea o Ramal:** 901. Anillo exterior de la Isla de Lanzarote -  
**Tramo 1**  
**Municipio:** Yaiza  
**Provincia:** Las Palmas  
**Hoja MTN50:** 1081  
**Señal:** Principal **En posición:** Vertical  
**Señalizada:** 01 de abril de 1997  
**Nivelada:** 01 de enero de 2003

### Datos Geodésicos:

**Altitud ortométrica:** 179,0207 m.  
**Geopotencial:** 175,327 u.g.p.  
**Gravedad en superficie:** 979359,26 mgals. *Observada*  
**Cálculo:**

### Coordenadas Geográficas REGCAN95:

**Longitud:** - 13° 43' 41,3576"  
**Latitud:** 28° 56' 09,6198"  
**Altitud elipsoidal:** 223,982 m.  
**Precisión:** ± 0,05 m.

### Reseña:

Clavo metálico incrustado en la margen S. de la carretera, en roca nativa, a unos 26 m. del borde y enfrente de un cartel indicativo a Playa Quemada. Situado en el Km. 17,300 de la carretera LZ2 de Arrecife a Playa Quemada.

### Observaciones:

Informe del estado de la Señal en: [InfoRN.pdf](#)

### Enlaces:

**Anterior:** 901016 - NGU776  
**Posterior:** 901018 - SS22  
**Agrupada con:** 901016 - NGU776.

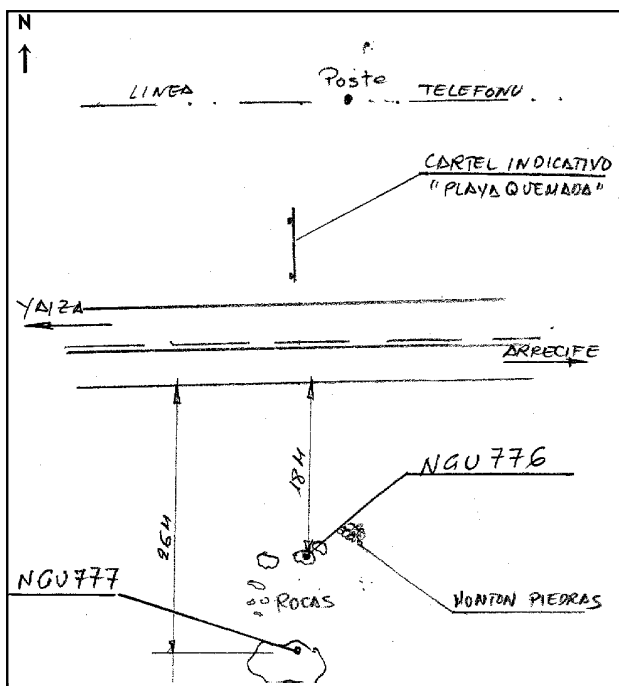
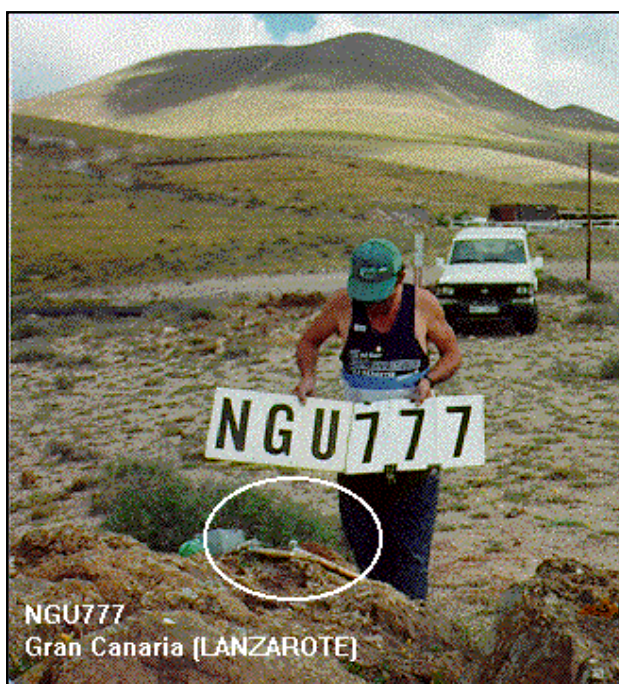

## Reseña de Señal de Nivelación

10-may-2025

### Situación Geográfica:

**Número:** 901018  
**Nombre:** SS22  
**Línea o Ramal:** 901. Anillo exterior de la Isla de Lanzarote -  
**Tramo 1**  
**Municipio:** Yaiza  
**Provincia:** Las Palmas  
**Hoja MTN50:** 1081  
**Señal:** Secundaria **En posición:** Vertical  
**Señalizada:** 01 de abril de 1997  
**Nivelada:** 01 de enero de 2003

### Datos Geodésicos:

**Altitud ortométrica:** 208,5436 m.  
**Geopotencial:** 204,2398 u.g.p.  
**Gravedad en superficie:** 979353,75 mgals. *Observada*  
**Cálculo:**

### Coordenadas Geográficas REGCAN95:

**Longitud:** - 13° 44' 24,8566"  
**Latitud:** 28° 56' 25,8543"  
**Altitud elipsoidal:** 253,540 m.  
**Precisión:** ± 0,05 m.

### Reseña:

Clavo metálico incrustado en la margen N. de la carretera, en torta de hormigón, más al S. de las dos que tiene un cartel indicativo. Situado en el Km. 18,550 de la carretera LZ2 de Arrecife a Playa Blanca.

### Observaciones:

Informe del estado de la Señal en: [InfoRN.pdf](#)

### Enlaces:

**Anterior:** 901017 - NGU777  
**Posterior:** 901019 - SS23  
**Agrupada con:**

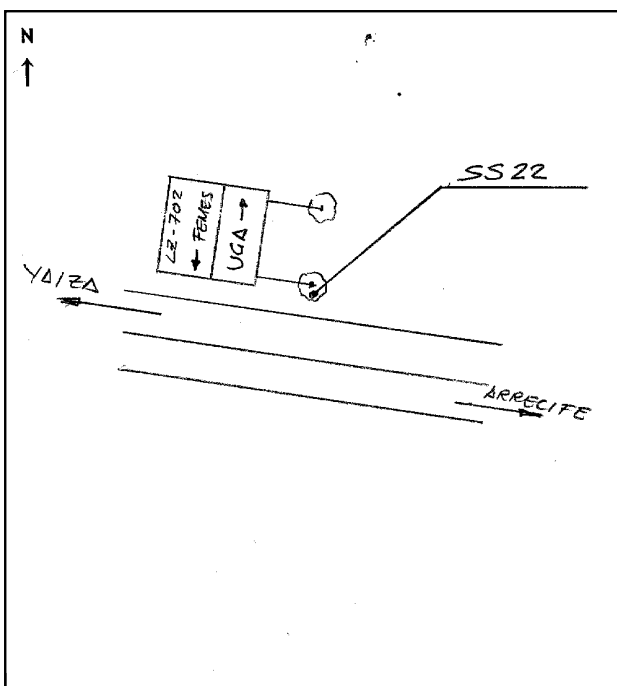
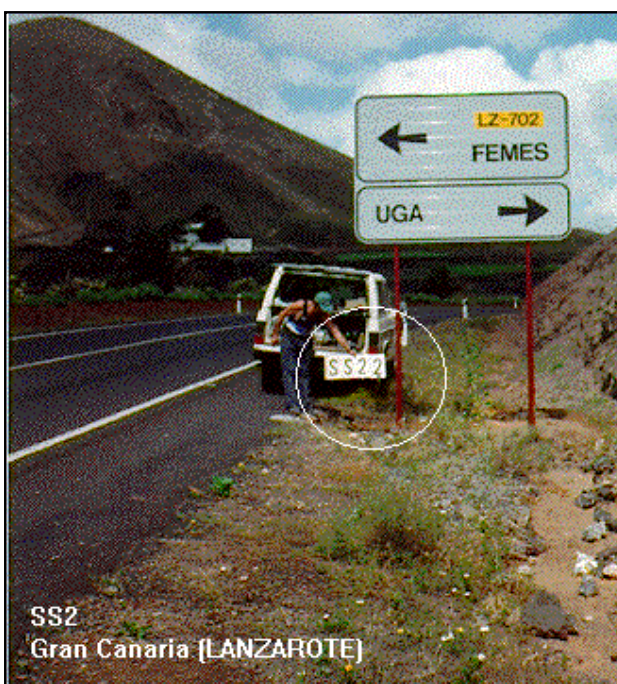

## Reseña de Señal de Nivelación

10-may-2025

### Situación Geográfica:

**Número:** 901019  
**Nombre:** SS23  
**Línea o Ramal:** 901. Anillo exterior de la Isla de Lanzarote - Tramo 1  
**Municipio:** Yaiza  
**Provincia:** Las Palmas  
**Hoja MTN50:** 1081  
**Señal:** Secundaria **En posición:** Vertical  
**Señalizada:** 01 de abril de 1997  
**Nivelada:** 01 de enero de 2003

### Enlaces:

**Anterior:** 901018 - SS22  
**Posterior:** 901020 - NGU778  
**Agrupada con:**

### Datos Geodésicos:

**Altitud ortométrica:** 217,8165 m.  
**Geopotencial:** 213,322 u.g.p.  
**Gravedad en superficie:** 979356,4 mgals. *Observada*  
**Cálculo:**

### Coordenadas Geográficas REGCAN95:

**Longitud:** - 13° 44' 56,5281"  
**Latitud:** 28° 56' 58,9379"  
**Altitud elipsoidal:** 262,882 m.  
**Precisión:** ± (0,05m - 0,1 m.)

### Reseña:

Clavo metálico incrustado en la margen N. de la carretera, en murete, en la confluencia con la calle Joaquín Rodríguez de Uga.  
 Situado en el Km. 19,925 de la carretera LZ2 de Arrecife a Playa Blanca.

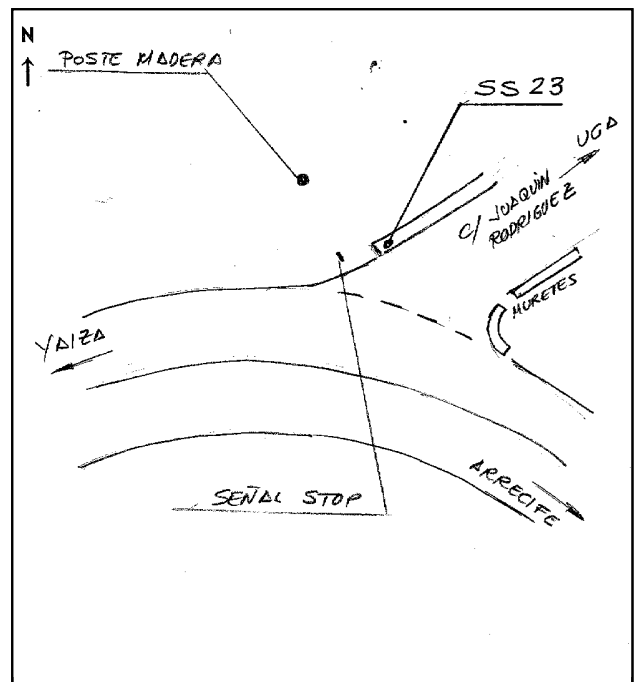

### Observaciones:

## Reseña de Señal de Nivelación

10-may-2025

### Situación Geográfica:

**Número:** 901020  
**Nombre:** NGU778  
**Línea o Ramal:** 901. Anillo exterior de la Isla de Lanzarote - Tramo 1  
**Municipio:** Yaiza  
**Provincia:** Las Palmas  
**Hoja MTN50:** 1081  
**Señal:** Principal **En posición:** Vertical  
**Señalizada:** 01 de abril de 1997  
**Nivelada:** 01 de enero de 2003

### Enlaces:

**Anterior:** 901019 - SS23  
**Posterior:** 901021 - NGU779®  
**Agrupada con:** 901021 - NGU779®.

### Datos Geodésicos:

**Altitud ortométrica:** 195,1899 m.  
**Geopotencial:** 191,1632 u.g.p.  
**Gravedad en superficie:** 979361,97 mgals. *Observada*  
**Cálculo:**

### Coordenadas Geográficas REGCAN95:

**Longitud:** - 13° 45' 30,4322"  
**Latitud:** 28° 57' 28,0781"  
**Altitud elipsoidal:** 240,094 m.  
**Precisión:** ± 0,05 m.

### Reseña:

Clavo metálico incrustado en la margen S. de la carretera, en el extremo E. del pretil de un puente y en la confluencia con la carretera a Tinajo (las señales están en la circunvalación de Yaiza. Situado en el Km. 21,600 de la carretera LZ2 de Arrecife a Playa Blanca.

### Observaciones:

Informe del estado de la Señal en: [InfoRN.pdf](#)

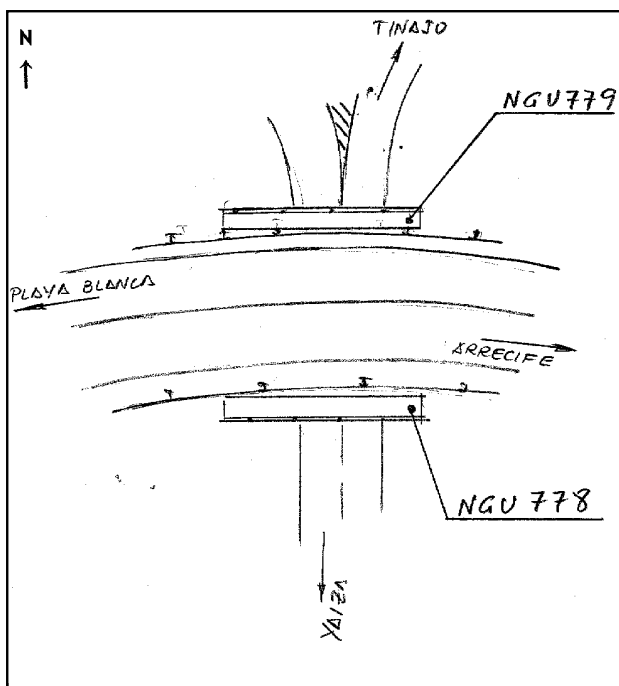
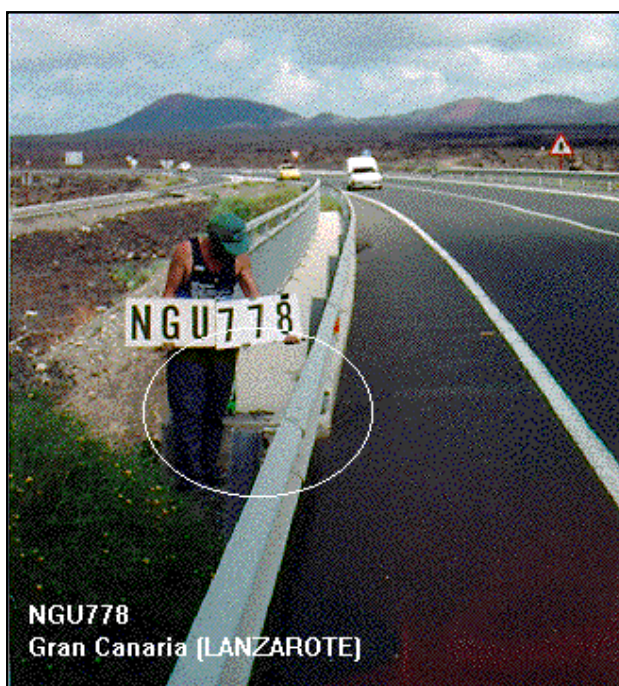

## Reseña de Señal de Nivelación

10-may-2025

### Situación Geográfica:

**Número:** 901021  
**Nombre:** NGU779@  
**Línea o Ramal:** 901. Anillo exterior de la Isla de Lanzarote -  
**Tramo 1**  
**Municipio:** Yaiza  
**Provincia:** Las Palmas  
**Hoja MTN50:** 1081  
**Señal:** Principal **En posición:** Vertical  
**Señalizada:** 01 de abril de 1997  
**Nivelada:** 01 de enero de 2003

### Enlaces:

**Anterior:** 901020 - NGU778  
**Posterior:** 901022 - SS26  
**Agrupada con:** 901020 - NGU778.

### Datos Geodésicos:

**Altitud ortométrica:** 195,6505 m.  
**Geopotencial:** 191,6143 u.g.p.  
**Gravedad en superficie:** 979361,82 mgals. *Observada*  
**Cálculo:**

### Coordenadas Geográficas REGCAN95:

**Longitud:** - 13° 45' 30"  
**Latitud:** 28° 57' 28"  
**Altitud elipsoidal:**  
**Precisión:** ± (1 m - 10 m.)

### Reseña:

Clavo metálico incrustado en la margen N. de la carretera (circunvalación de Yaiza), en el extremo E. del pretil de un puente y en la confluencia con la carretera a Tinajo.  
 Situado en el Km. 21,600 de la carretera LZ2 de Arrecife a Playa Blanca.

### Observaciones:

-Arranque del Ramal nº 3901 (Ramal a Playa Blanca y vértice de REGENTE Papagayo).

Informe del estado de la Señal en: [InfoRN.pdf](#)

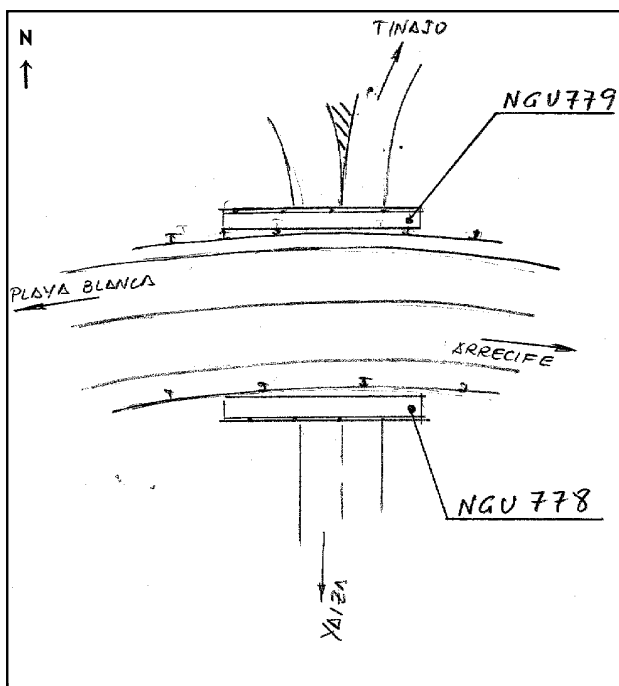
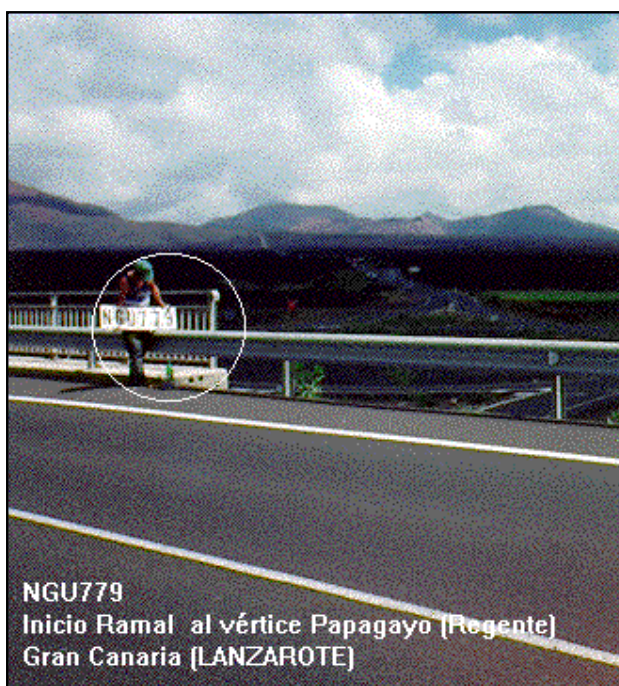

## Reseña de Señal de Nivelación

10-may-2025

### Situación Geográfica:

**Número:** 901022  
**Nombre:** SS26  
**Línea o Ramal:** 901. Anillo exterior de la Isla de Lanzarote -  
**Tramo 1**  
**Municipio:** Yaiza  
**Provincia:** Las Palmas  
**Hoja MTN50:** 1081  
**Señal:** Secundaria **En posición:** Vertical  
**Señalizada:** 01 de abril de 1997  
**Nivelada:** 01 de enero de 2003

### Enlaces:

**Anterior:** 901021 - NGU779@  
**Posterior:** 901023 - SS27  
**Agrupada con:**

### Datos Geodésicos:

**Altitud ortométrica:** 221,9217 m.  
**Geopotencial:** 217,3429 u.g.p.  
**Gravedad en superficie:** 979358,27 mgals. *Observada*  
**Cálculo:**

### Coordenadas Geográficas REGCAN95:

**Longitud:** - 13° 45' 03,9442"  
**Latitud:** 28° 58' 11,7861"  
**Altitud elipsoidal:** 266,931 m.  
**Precisión:** ± 0,05 m.

### Reseña:

Clavo metálico incrustado en la margen E. de la carretera, en roca nativa, en talud desmonte a 19 m. de talud terraplén.  
 Situado en el Km. 2,350 de la carretera de Yaiza a Tinajo.

### Observaciones:

Informe del estado de la Señal en: [InfoRN.pdf](#)

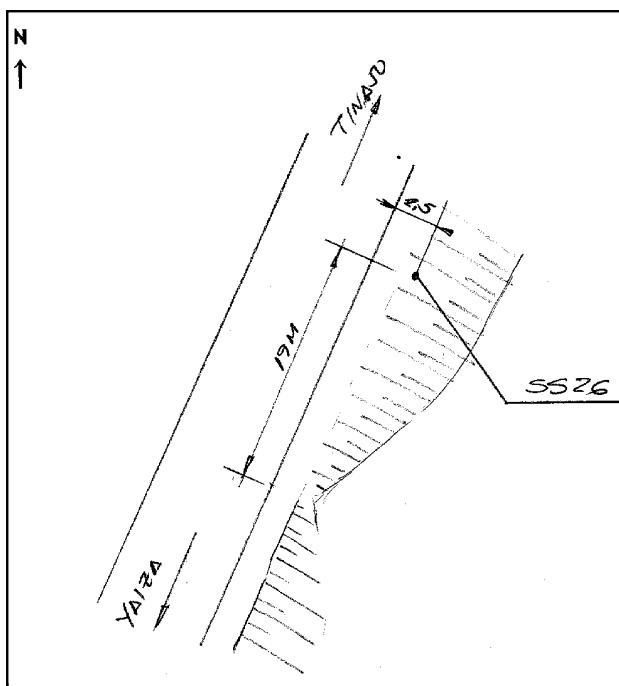

## Reseña de Señal de Nivelación

10-may-2025

### Situación Geográfica:

**Número:** 901023  
**Nombre:** SS27  
**Línea o Ramal:** 901. Anillo exterior de la Isla de Lanzarote - Tramo 1  
**Municipio:** Yaiza  
**Provincia:** Las Palmas  
**Hoja MTN50:** 1081  
**Señal:** Secundaria **En posición:** Vertical  
**Señalizada:** 01 de abril de 1997  
**Nivelada:** 01 de enero de 2003

### Enlaces:

**Anterior:** 901022 - SS26  
**Posterior:** 901024 - SS28  
**Agrupada con:**

### Datos Geodésicos:

**Altitud ortométrica:** 259,5449 m.  
**Geopotencial:** 254,1882 u.g.p.  
**Gravedad en superficie:** 979350,52 mgals. *Observada*  
**Cálculo:**

### Coordenadas Geográficas REGCAN95:

**Longitud:** - 13° 44' 40,0909"  
**Latitud:** 28° 58' 53,8288"  
**Altitud elipsoidal:** 304,524 m.  
**Precisión:** ± (0,05m - 0,1 m.)

### Reseña:

Clavo metálico incrustado en la margen E., en roca volcánica, junto a señal doble de tráfico (prohibido adelantar y badenes).  
 Situado en el Km. 3,800 de la carretera de Yaiza a Tinajo.

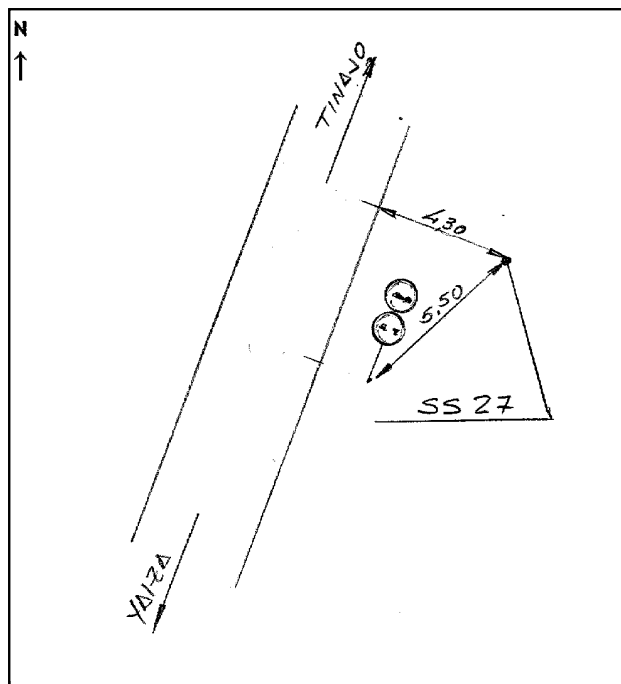

### Observaciones:

## Reseña de Señal de Nivelación

10-may-2025

### Situación Geográfica:

**Número:** 901024  
**Nombre:** SS28  
**Línea o Ramal:** 901. Anillo exterior de la Isla de Lanzarote -  
**Tramo 1**  
**Municipio:** Yaiza  
**Provincia:** Las Palmas  
**Hoja MTN50:** 1081  
**Señal:** Secundaria **En posición:** Vertical  
**Señalizada:** 01 de mayo de 1997  
**Nivelada:** 01 de enero de 2003

### Enlaces:

**Anterior:** 901023 - SS27  
**Posterior:** 901025 - SS29  
**Agrupada con:**

### Datos Geodésicos:

**Altitud ortométrica:** 322,5651 m.  
**Geopotencial:** 315,9038 u.g.p.  
**Gravedad en superficie:** 979335,3 mgals. *Observada*  
**Cálculo:**

### Coordenadas Geográficas REGCAN95:

**Longitud:** - 13° 44' 29,2108"  
**Latitud:** 28° 59' 29,2257"  
**Altitud elipsoidal:** 367,583 m.  
**Precisión:** ± 0,05 m.

### Reseña:

Clavo metálico incrustado en la margen E. de la carretera, enfrente de la entrada de un aparcamiento para paseo en camello por el Parque de Timanfaya.  
 Situado en el Km. 5,000 de la carretera de Yaiza a Tinajo.



### Observaciones:

Informe del estado de la Señal en: [InfoRN.pdf](#)

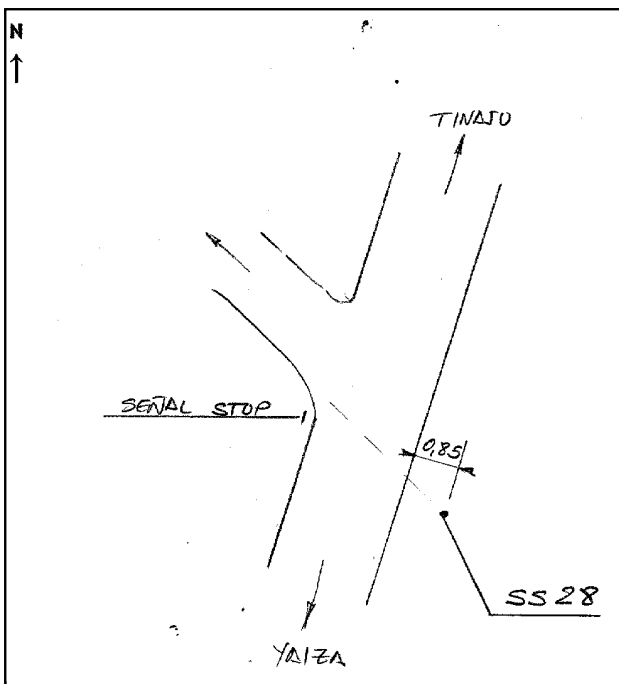



## Reseña de Señal de Nivelación

10-may-2025

### Situación Geográfica:

**Número:** 901025  
**Nombre:** SS29  
**Línea o Ramal:** 901. Anillo exterior de la Isla de Lanzarote - Tramo 1  
**Municipio:** Tinajo  
**Provincia:** Las Palmas  
**Hoja MTN50:** 1081  
**Señal:** Secundaria **En posición:** Vertical  
**Señalizada:** 01 de mayo de 1997  
**Nivelada:** 01 de enero de 2003

### Enlaces:

**Anterior:** 901024 - SS28  
**Posterior:** 901026 - NGU780  
**Agrupada con:**

### Datos Geodésicos:

**Altitud ortométrica:** 352,6472 m.  
**Geopotencial:** 345,3626 u.g.p.  
**Gravedad en superficie:** 979328,09 mgals. *Observada*  
**Cálculo:**

### Coordenadas Geográficas REGCAN95:

**Longitud:** - 13° 44' 22,0617"  
**Latitud:** 29° 00' 09,1964"  
**Altitud elipsoidal:** 397,694 m.  
**Precisión:** ± 0,05 m.

### Reseña:

Clavo metálico incrustado en la margen O. de la carretera, enfrente de una señal de tráfico doble (prohibido adelantar y curva peligrosa). Situado en el Km. 6,350 de la carretera de Yaiza a Tinajo.



### Observaciones:

Informe del estado de la Señal en: [InfoRN.pdf](#)

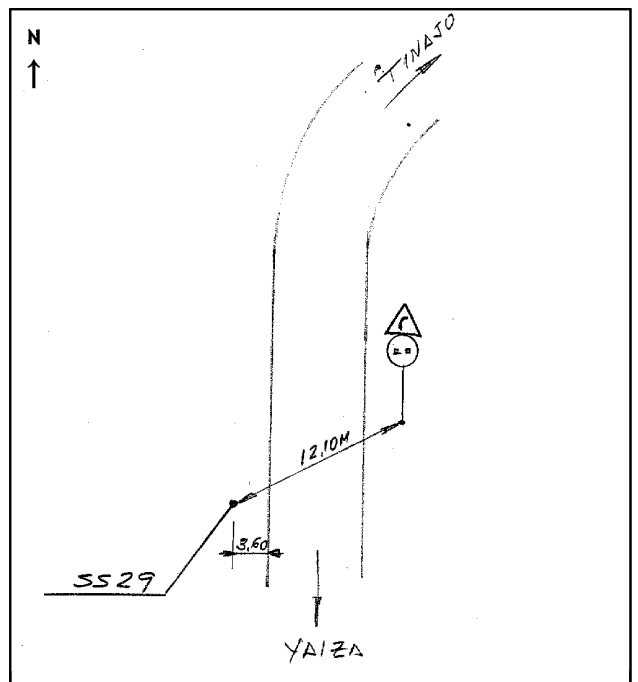

## Reseña de Señal de Nivelación

10-may-2025

### Situación Geográfica:

**Número:** 901026  
**Nombre:** NGU780  
**Línea o Ramal:** 901. Anillo exterior de la Isla de Lanzarote - Tramo 1  
**Municipio:** Tinajo  
**Provincia:** Las Palmas  
**Hoja MTN50:** 1081  
**Señal:** Principal **En posición:** Vertical  
**Señalizada:** 01 de mayo de 1997  
**Nivelada:** 01 de enero de 2003

### Enlaces:

**Anterior:** 901025 - SS29  
**Posterior:** 901027 - NGU781  
**Agrupada con:** 901027 - NGU781.

### Datos Geodésicos:

**Altitud ortométrica:** 299,6193 m.  
**Geopotencial:** 293,4332 u.g.p.  
**Gravedad en superficie:** 979340,85 mgals. *Observada*  
**Cálculo:**

### Coordenadas Geográficas REGCAN95:

**Longitud:** - 13° 44' 05"  
**Latitud:** 29° 00' 36"  
**Altitud elipsoidal:**  
**Precisión:** ± (1 m - 10 m.)

### Reseña:

Clavo metálico incrustado en la margen O. de la carretera, en roca, junto a una caseta de venta de entradas (taro) para la visita en vehículo al Parque Nacional de Timanfaya.  
 Situado en el Km. 7,400 de la carretera de Yaiza a Tinajo.

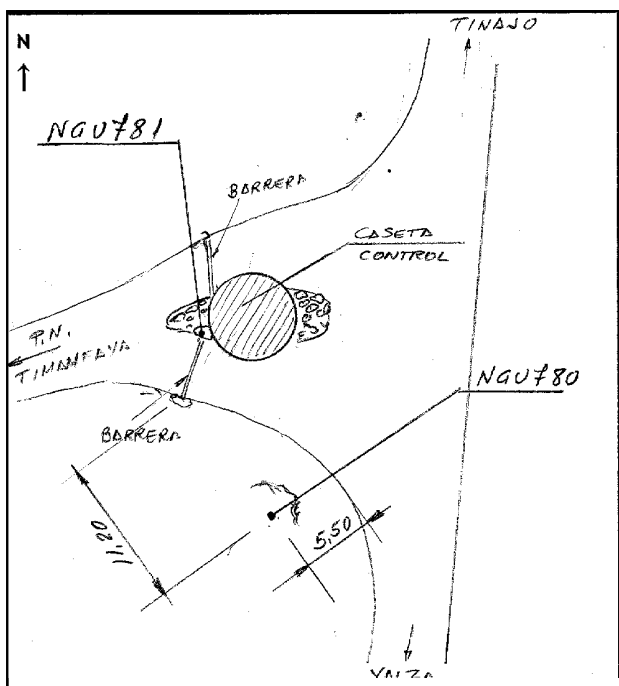
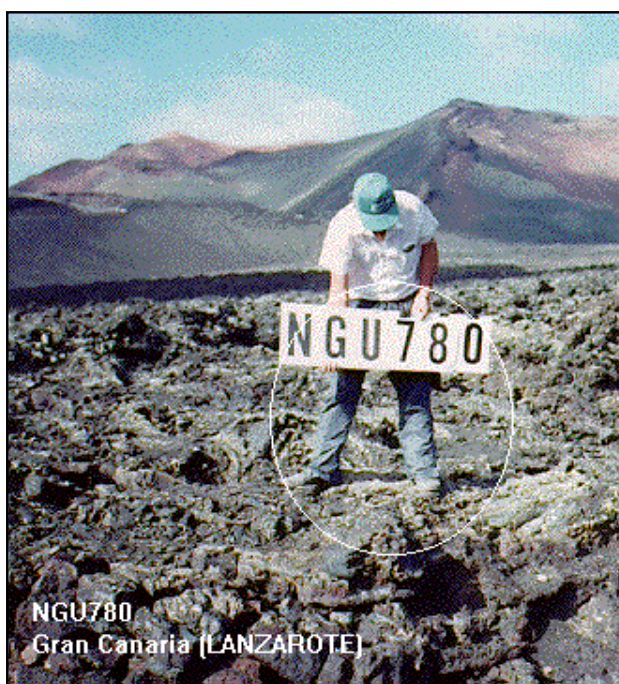

### Observaciones:

## Reseña de Señal de Nivelación

10-may-2025

### Situación Geográfica:

**Número:** 901027  
**Nombre:** NGU781  
**Línea o Ramal:** 901. Anillo exterior de la Isla de Lanzarote -  
**Tramo 1**  
**Municipio:** Tinajo  
**Provincia:** Las Palmas  
**Hoja MTN50:** 1081  
**Señal:** Principal **En posición:** Vertical  
**Señalizada:** 01 de mayo de 1997  
**Nivelada:** 01 de enero de 2003

### Datos Geodésicos:

**Altitud ortométrica:** 299,5863 m.  
**Geopotencial:** 293,4009 u.g.p.  
**Gravedad en superficie:** 979340,89 mgals. *Observada*  
**Cálculo:**

### Coordenadas Geográficas REGCAN95:

**Longitud:** - 13° 44' 04,7550"  
**Latitud:** 29° 00' 36,2907"  
**Altitud elipsoidal:** 344,675 m.  
**Precisión:** ± 0,05 m.

### Reseña:

Clavo metálico incrustado en la margen O. de la carretera, en roca, donde se pone el candado de la barrera S. de la caseta de control de entrada al Parque Nacional de Timanfaya.  
 Situado en el Km. 7,400 de la carretera de Yaiza a Tinajo.

### Observaciones:

Informe del estado de la Señal en: [InfoRN.pdf](#)

### Enlaces:

**Anterior:** 901026 - NGU780  
**Posterior:** 901028 - SS32  
**Agrupada con:** 901026 - NGU780.

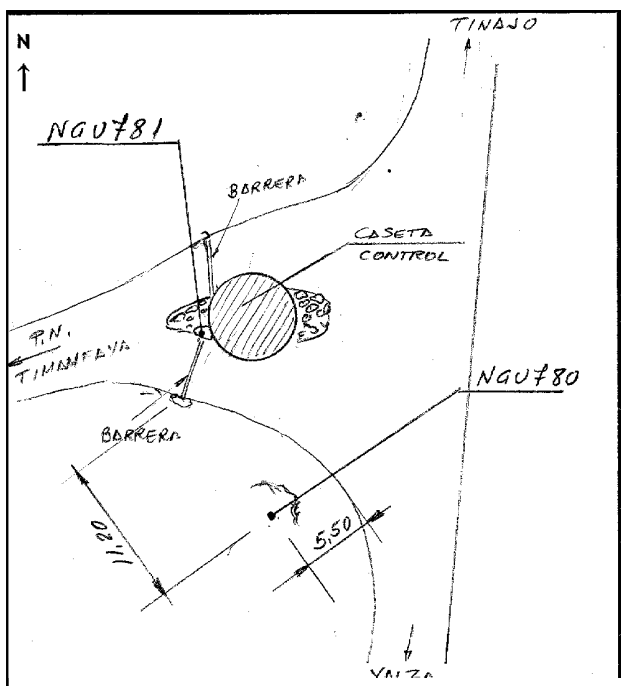
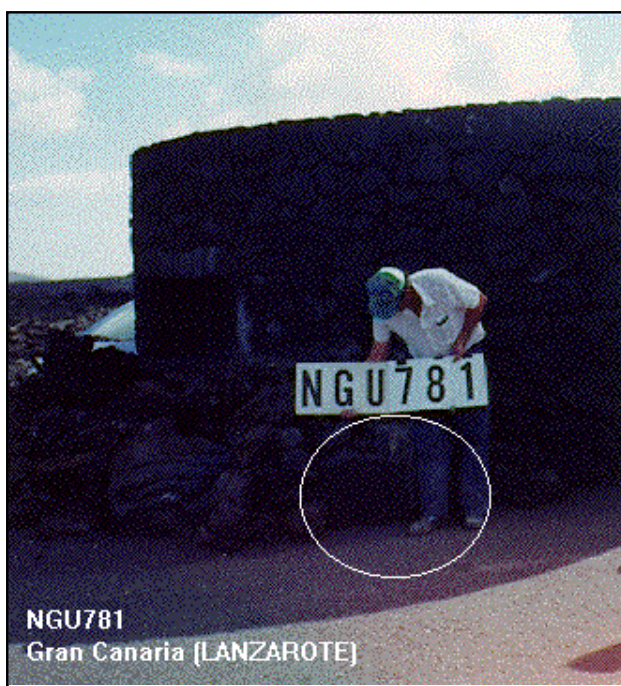

## Reseña de Señal de Nivelación

10-may-2025

### Situación Geográfica:

**Número:** 901028  
**Nombre:** SS32  
**Línea o Ramal:** 901. Anillo exterior de la Isla de Lanzarote - Tramo 1  
**Municipio:** Tinajo  
**Provincia:** Las Palmas  
**Hoja MTN50:** 1081  
**Señal:** Secundaria **En posición:** Vertical  
**Señalizada:** 01 de abril de 1997  
**Nivelada:** 01 de enero de 2003

### Enlaces:

**Anterior:** 901027 - NGU781  
**Posterior:** 901029 - SS33  
**Agrupada con:**

### Datos Geodésicos:

**Altitud ortométrica:** 311,4795 m.  
**Geopotencial:** 305,0493 u.g.p.  
**Gravedad en superficie:** 979342,8 mgals. *Observada*  
**Cálculo:**

### Coordenadas Geográficas REGCAN95:

**Longitud:** - 13° 43' 26,7750"  
**Latitud:** 29° 00' 57,1120"  
**Altitud elipsoidal:** 356,627 m.  
**Precisión:** ± 0,05 m.

### Reseña:

Clavo metálico incrustado en la margen E. de la carretera, al N. y al lado de una señal de tráfico de curva peligrosa, en roca volcánica. Situado en el Km. 8,775 de la carretera de Yaiza a Tinajo.



### Observaciones:

Informe del estado de la Señal en: [InfoRN.pdf](#)

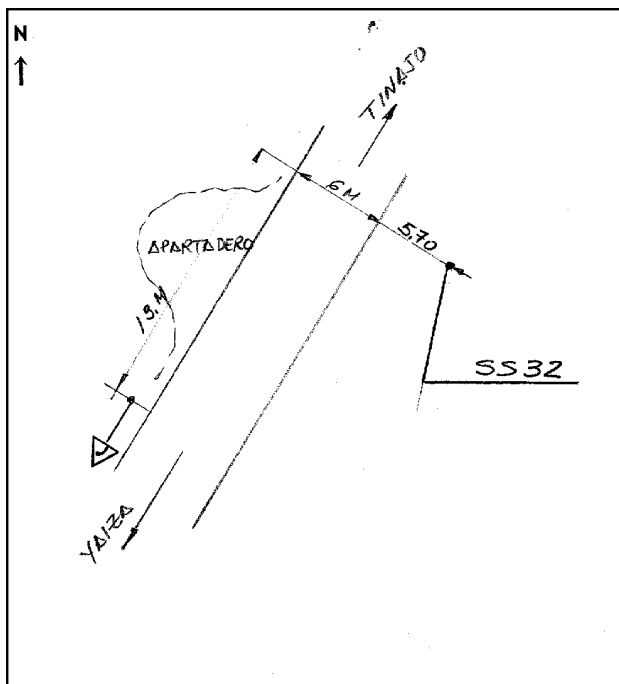

## Reseña de Señal de Nivelación

10-may-2025

### Situación Geográfica:

**Número:** 901029  
**Nombre:** SS33  
**Línea o Ramal:** 901. Anillo exterior de la Isla de Lanzarote -  
**Tramo 1**  
**Municipio:** Tinajo  
**Provincia:** Las Palmas  
**Hoja MTN50:** 1081  
**Señal:** Secundaria **En posición:** Vertical  
**Señalizada:** 01 de abril de 1997  
**Nivelada:** 01 de enero de 2003

### Enlaces:

**Anterior:** 901028 - SS32  
**Posterior:** 901030 - SS34  
**Agrupada con:**

### Datos Geodésicos:

**Altitud ortométrica:** 298,7559 m.  
**Geopotencial:** 292,5893 u.g.p.  
**Gravedad en superficie:** 979346,37 mgals. *Observada*  
**Cálculo:**

### Coordenadas Geográficas REGCAN95:

**Longitud:** - 13° 42' 52,5364"  
**Latitud:** 29° 01' 23,0577"  
**Altitud elipsoidal:** 343,876 m.  
**Precisión:** ± (0,05m - 0,1 m.)

### Reseña:

Clavo metálico incrustado en la margen O. de la carretera, en roca volcánica, a 0,90 m. del borde.  
 Situado en el Km. 10.016 de la carretera de Yaiza a Tinajo.



### Observaciones:

Informe del estado de la Señal en: [InfoRN.pdf](#)

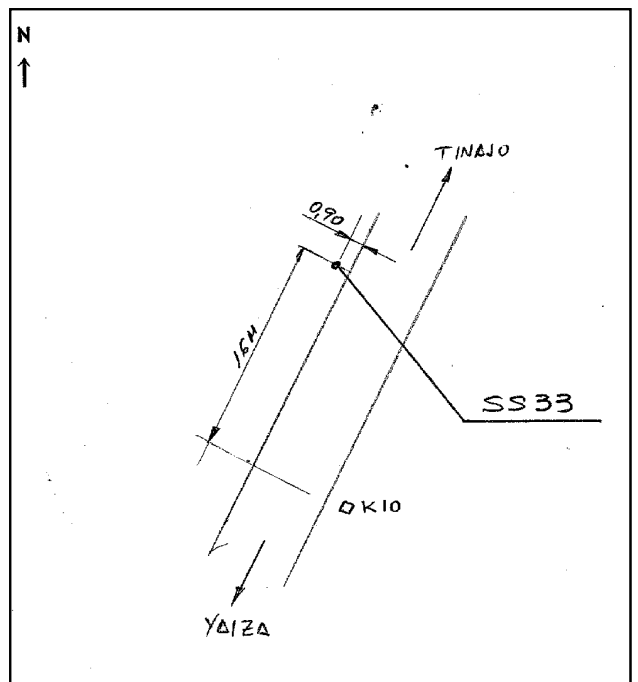

## Reseña de Señal de Nivelación

10-may-2025

### Situación Geográfica:

**Número:** 901030  
**Nombre:** SS34  
**Línea o Ramal:** 901. Anillo exterior de la Isla de Lanzarote - Tramo 1  
**Municipio:** Tinajo  
**Provincia:** Las Palmas  
**Hoja MTN50:** 1081  
**Señal:** Secundaria      **En posición:** Vertical  
**Señalizada:** 01 de abril de 1997  
**Nivelada:** 01 de enero de 2003

### Enlaces:

**Anterior:** 901029 - SS33  
**Posterior:** 901031 - SS35  
**Agrupada con:**

### Datos Geodésicos:

**Altitud ortométrica:** 273,0276 m.  
**Geopotencial:** 267,3938 u.g.p.  
**Gravedad en superficie:** 979353,7 mgals.      *Observada*  
**Cálculo:**

### Coordenadas Geográficas REGCAN95:

**Longitud:** - 13° 42' 13,9813"  
**Latitud:** 29° 01' 54,8119"  
**Altitud elipsoidal:** 318,281 m.  
**Precisión:** ± 0,05 m.

### Reseña:

Clavo metálico incrustado en la margen E. de la carretera, en el lado S. del camino y en roca volcánica.  
 Situado en el Km. 11,500 de la carretera de Yaiza a Tinajo.



### Observaciones:

Informe del estado de la Señal en: [InfoRN.pdf](#)

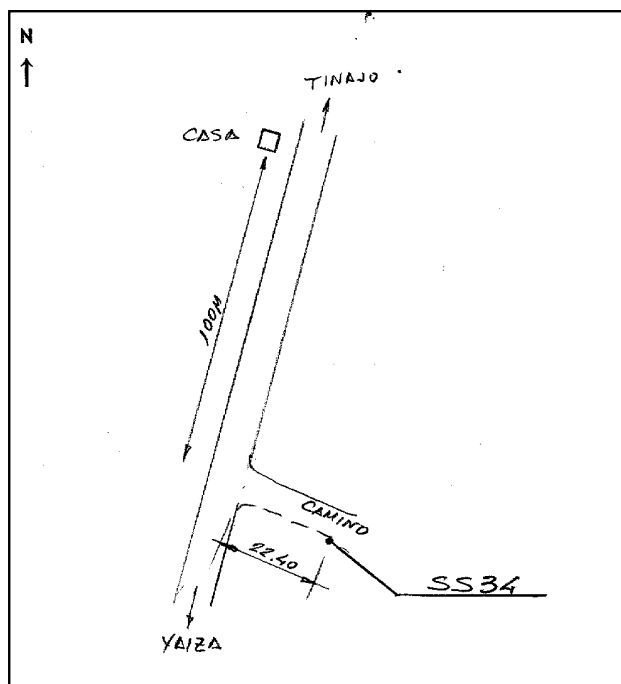

## Reseña de Señal de Nivelación

10-may-2025

### Situación Geográfica:

**Número:** 901031  
**Nombre:** SS35  
**Línea o Ramal:** 901. Anillo exterior de la Isla de Lanzarote - Tramo 1  
**Municipio:** Tinajo  
**Provincia:** Las Palmas  
**Hoja MTN50:** 1081  
**Señal:** Secundaria      **En posición:** Vertical  
**Señalizada:** 01 de abril de 1997  
**Nivelada:** 01 de enero de 2003

### Enlaces:

**Anterior:** 901030 - SS34  
**Posterior:** 901032 - NGU782  
**Agrupada con:**

### Datos Geodésicos:

**Altitud ortométrica:** 245,3243 m.  
**Geopotencial:** 240,2638 u.g.p.  
**Gravedad en superficie:** 979361,7 mgals.      *Observada*  
**Cálculo:**

### Coordenadas Geográficas REGCAN95:

**Longitud:** - 13° 41' 53,8355"  
**Latitud:** 29° 02' 20,9803"  
**Altitud elipsoidal:** 290,561 m.  
**Precisión:** ± 0,05 m.

### Reseña:

Clavo metálico incrustado en la margen O. de la carretera, en roca nativa, junto a un apartadero e higuera.  
 Situado en el Km. 12,450 de la carretera de Yaiza a Tinajo.

### Observaciones:

Informe del estado de la Señal en: [InfoRN.pdf](#)

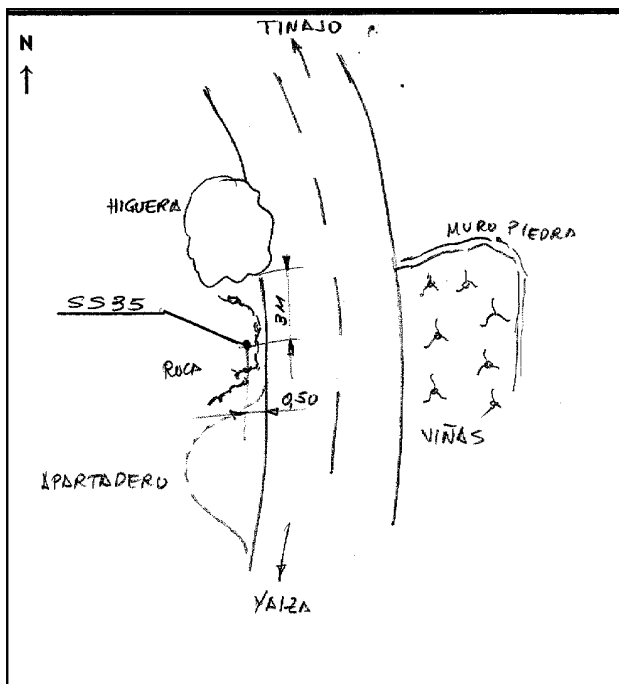

## Reseña de Señal de Nivelación

10-may-2025

### Situación Geográfica:

**Número:** 901032  
**Nombre:** NGU782  
**Línea o Ramal:** 901. Anillo exterior de la Isla de Lanzarote - Tramo 1  
**Municipio:** Tinajo  
**Provincia:** Las Palmas  
**Hoja MTN50:** 1081  
**Señal:** Principal **En posición:** Vertical  
**Señalizada:** 01 de abril de 1997  
**Nivelada:** 01 de enero de 2003

### Datos Geodésicos:

**Altitud ortométrica:** 243,6122 m.  
**Geopotencial:** 238,5861 u.g.p.  
**Gravedad en superficie:** 979358,31 mgals. *Observada*  
**Cálculo:**

### Coordenadas Geográficas REGCAN95:

**Longitud:** - 13° 41' 22"  
**Latitud:** 29° 02' 56"  
**Altitud elipsoidal:**  
**Precisión:** ± (1 m - 10 m.)

### Reseña:

Clavo metálico incrustado en la margen E. de la carretera, en roca nativa, unos 35 m. al S. de un transformador, en medio de un terreno de labor.  
 Nota: La carretera arreglada a Tinajo pasa por Mancha Blanca, tomar el desvío a Tinajo antes de llegar a Mancha Blanca.  
 Situado en el Km. 13,900 de la carretera de Yaiza a Tinajo.

### Observaciones:

Informe del estado de la Señal en: [InfoRN.pdf](#)

### Enlaces:

**Anterior:** 901031 - SS35  
**Posterior:** 901033 - NGU783  
**Agrupada con:** 901033 - NGU783.

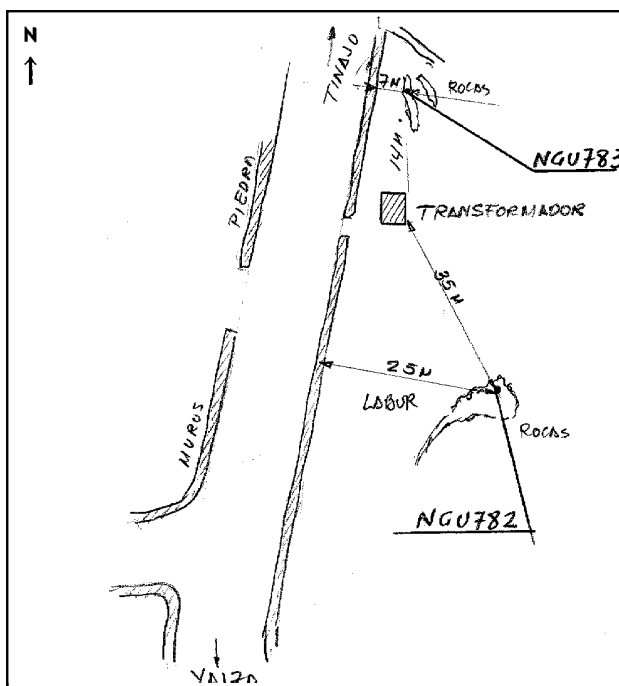



## Reseña de Señal de Nivelación

10-may-2025

### Situación Geográfica:

**Número:** 901033  
**Nombre:** NGU783  
**Línea o Ramal:** 901. Anillo exterior de la Isla de Lanzarote - Tramo 1  
**Municipio:** Tinajo  
**Provincia:** Las Palmas  
**Hoja MTN50:** 1081  
**Señal:** Principal **En posición:** Vertical  
**Señalizada:** 01 de abril de 1997  
**Nivelada:** 01 de enero de 2003

### Datos Geodésicos:

**Altitud ortométrica:** 242,2690 m.  
**Geopotencial:** 237,2707 u.g.p.  
**Gravedad en superficie:** 979358,72 mgals. *Observada*  
**Cálculo:**

### Coordenadas Geográficas REGCAN95:

**Longitud:** - 13° 41' 21,5784"  
**Latitud:** 29° 02' 55,7297"  
**Altitud elipsoidal:** 287,568 m.  
**Precisión:** ± (0,05m - 0,1 m.)

### Reseña:

Clavo metálico incrustado en la margen E. de la carretera, a unos 14 m. al N. de un transformador, en roca nativa, en medio de terreno de labor.  
 Nota: La carretera arreglada a Tinajo, pasa por Mancha Blanca, tomar el desvío a Tinajo antes de llegar a Mancha Blanca.  
 Situado en el Km. 13,950 de la carretera de Yaiza a Tinajo.

### Observaciones:

Informe del estado de la Señal en: [InfoRN.pdf](#)

### Enlaces:

**Anterior:** 901032 - NGU782  
**Posterior:** 901034 - SS38  
**Agrupada con:** 901032 - NGU782.

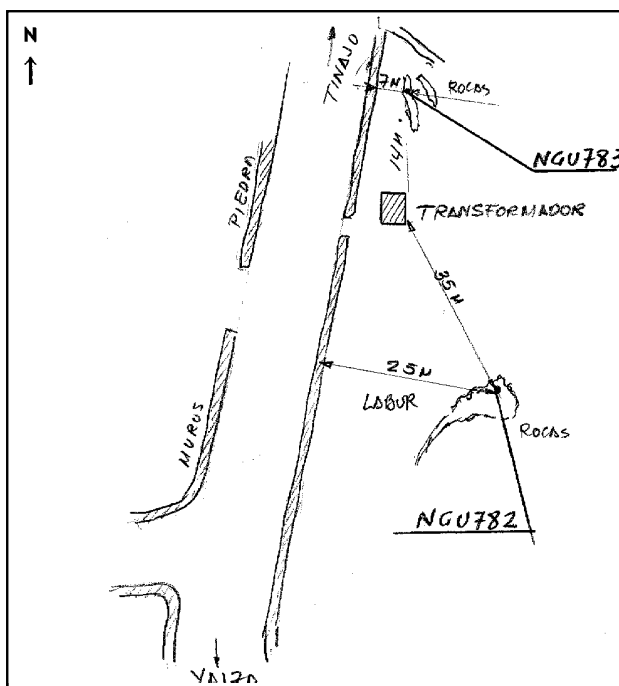
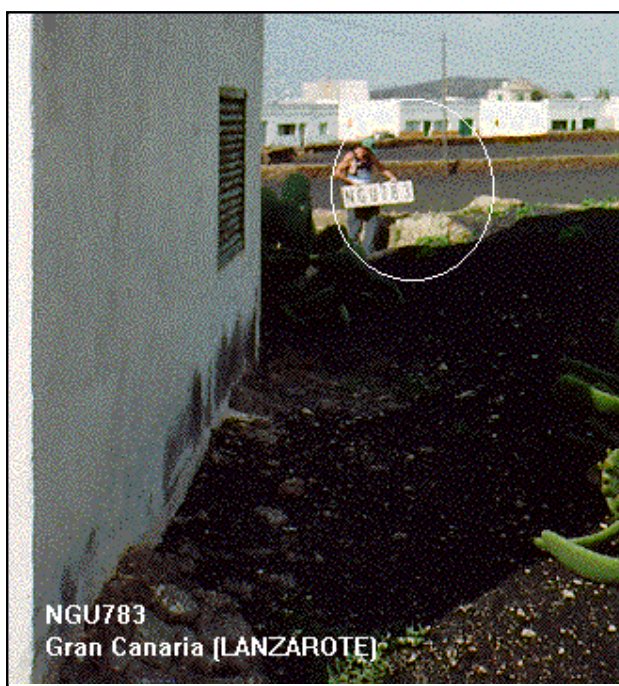

## Reseña de Señal de Nivelación

10-may-2025

### Situación Geográfica:

**Número:** 901034  
**Nombre:** SS38  
**Línea o Ramal:** 901. Anillo exterior de la Isla de Lanzarote - Tramo 1  
**Municipio:** Tinajo  
**Provincia:** Las Palmas  
**Hoja MTN50:** 1081  
**Señal:** Secundaria **En posición:** Vertical  
**Señalizada:** 01 de abril de 1997  
**Nivelada:** 01 de enero de 2003

### Enlaces:

**Anterior:** 901033 - NGU783  
**Posterior:** 901035 - SS39  
**Agrupada con:**

### Datos Geodésicos:

**Altitud ortométrica:** 230,9017 m.  
**Geopotencial:** 226,1389 u.g.p.  
**Gravedad en superficie:** 979363,33 mgals. *Observada*  
**Cálculo:**

### Coordenadas Geográficas REGCAN95:

**Longitud:** - 13° 40' 53"  
**Latitud:** 29° 03' 19"  
**Altitud elipsoidal:**  
**Precisión:** ± (1 m - 10 m.)

### Reseña:

Clavo metálico incrustado en la margen E. de la carretera, en el bordillo de zona urbana de Tajaste, a 100 m. del Campo Municipal de Deportes de dicho pueblo.  
 Situado en el Km. 15,100 de la carretera de Yaiza a Tinajo.

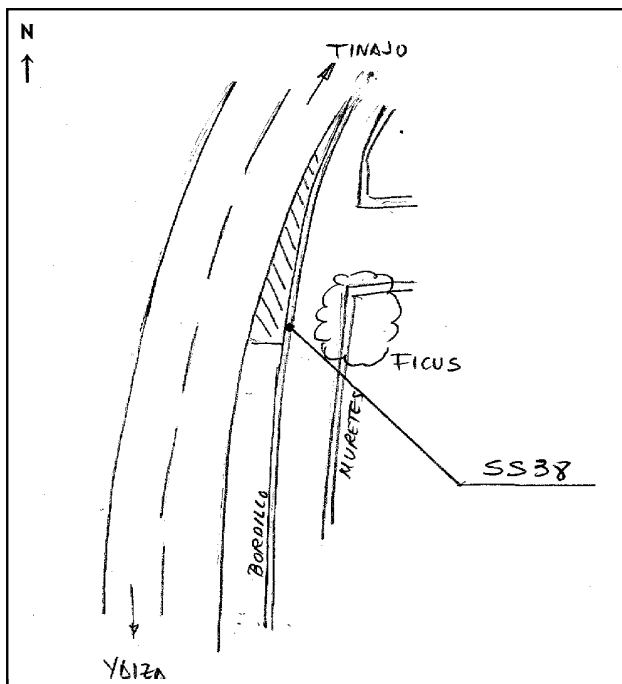

### Observaciones:

## Reseña de Señal de Nivelación

10-may-2025

### Situación Geográfica:

**Número:** 901035  
**Nombre:** SS39  
**Línea o Ramal:** 901. Anillo exterior de la Isla de Lanzarote - Tramo 1  
**Municipio:** Tinajo  
**Provincia:** Las Palmas  
**Hoja MTN50:** 1081  
**Señal:** Secundaria      **En posición:** Vertical  
**Señalizada:** 01 de abril de 1997  
**Nivelada:** 01 de enero de 2003

### Enlaces:

**Anterior:** 901034 - SS38  
**Posterior:** 901036 - SS40  
**Agrupada con:**

### Datos Geodésicos:

**Altitud ortométrica:** 196,7207 m.  
**Geopotencial:** 192,6638 u.g.p.  
**Gravedad en superficie:** 979368,89 mgals.      *Observada*  
**Cálculo:**

### Coordenadas Geográficas REGCAN95:

**Longitud:** - 13° 40' 35,2860"  
**Latitud:** 29° 04' 00,4736"  
**Altitud elipsoidal:** 241,923 m.  
**Precisión:** ± 0,05 m.

### Reseña:

Clavo metálico incrustado en la inmediaciones de la iglesia de Tinajo, junto al cruce de la carretera a Arrecife, en sillar de piedra.

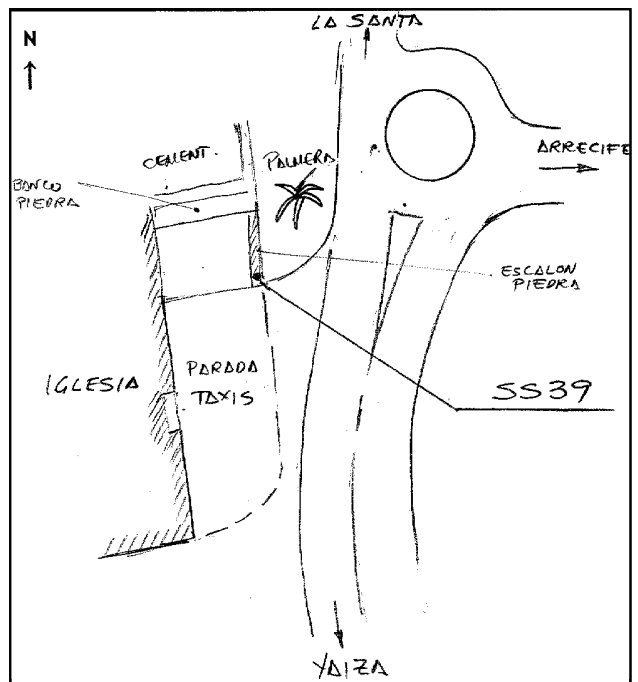
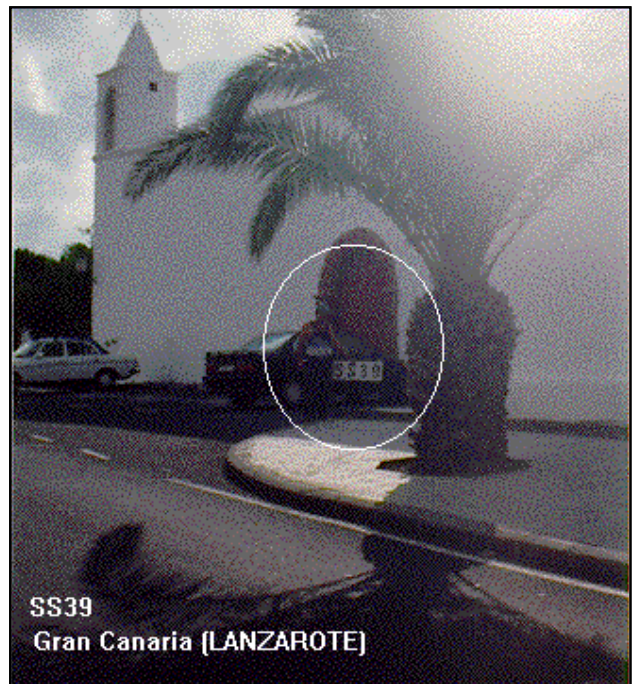

### Observaciones:

## Reseña de Señal de Nivelación

10-may-2025

### Situación Geográfica:

**Número:** 901036  
**Nombre:** SS40  
**Línea o Ramal:** 901. Anillo exterior de la Isla de Lanzarote - Tramo 1  
**Municipio:** Tinajo  
**Provincia:** Las Palmas  
**Hoja MTN50:** 1081  
**Señal:** Secundaria      **En posición:** Vertical  
**Señalizada:** 01 de abril de 1997  
**Nivelada:** 01 de enero de 2003

### Enlaces:

**Anterior:** 901035 - SS39  
**Posterior:** 901037 - SS41  
**Agrupada con:**

### Datos Geodésicos:

**Altitud ortométrica:** 199,6753 m.  
**Geopotencial:** 195,5581 u.g.p.  
**Gravedad en superficie:** 979372,26 mgals.      *Observada*  
**Cálculo:**

### Coordenadas Geográficas REGCAN95:

**Longitud:** - 13° 40' 04,7614"  
**Latitud:** 29° 03' 49,3872"  
**Altitud elipsoidal:** 244,941 m.  
**Precisión:** ± 0,05 m.

### Reseña:

Clavo metálico incrustado en la margen S. de la carretera, en alcantarilla. Situado en el Km. 16,600 de la carretera LZ20 de Arrecife a Tinajo y La Santa.

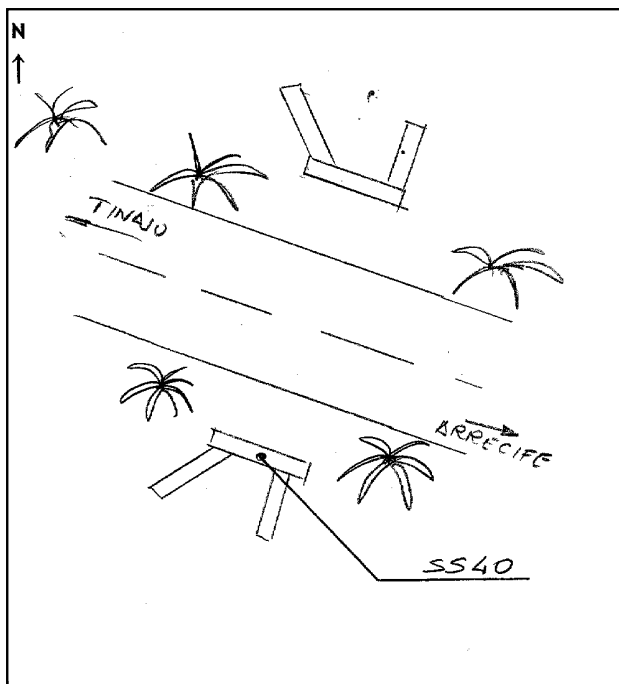

### Observaciones:

## Reseña de Señal de Nivelación

10-may-2025

### Situación Geográfica:

**Número:** 901037  
**Nombre:** SS41  
**Línea o Ramal:** 901. Anillo exterior de la Isla de Lanzarote - Tramo 1  
**Municipio:** Tinajo  
**Provincia:** Las Palmas  
**Hoja MTN50:** 1082  
**Señal:** Secundaria      **En posición:** Vertical  
**Señalizada:** 01 de abril de 1997  
**Nivelada:** 01 de enero de 2003

### Datos Geodésicos:

**Altitud ortométrica:** 216,2347 m.  
**Geopotencial:** 211,7761 u.g.p.  
**Gravedad en superficie:** 979371,63 mgals.      *Observada*  
**Cálculo:**

### Coordenadas Geográficas REGCAN95:

**Longitud:** - 13° 39' 31,0608"  
**Latitud:** 29° 03' 37,8734"  
**Altitud elipsoidal:** 261,503 m.  
**Precisión:** ± 0,05 m.

### Reseña:

Clavo metálico incrustado en la margen N. de la carretera, en roca nativa, justo debajo de la línea telefónica.  
 Situado en el Km. 15,625 de la carretera LZ20 de Arrecife a Tinajo y La Santa.

### Observaciones:

Informe del estado de la Señal en: [InfoRN.pdf](#)

### Enlaces:

**Anterior:** 901036 - SS40  
**Posterior:** 901038 - NGU784  
**Agrupada con:**

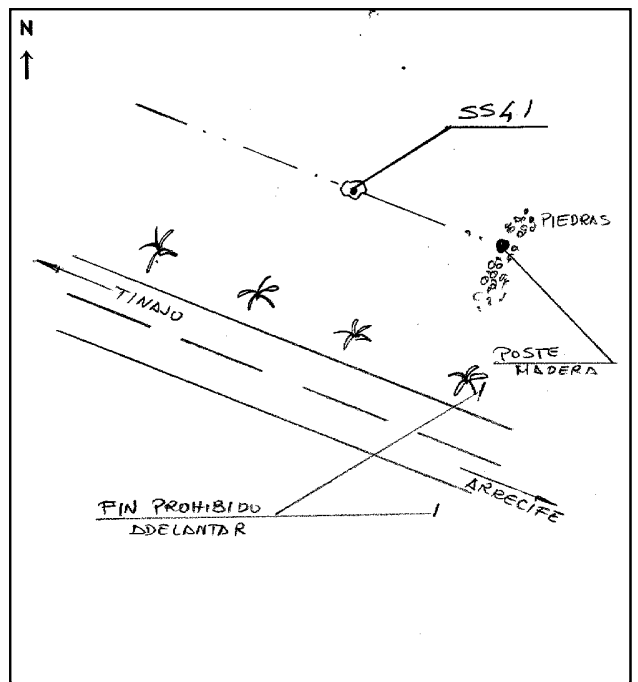

## Reseña de Señal de Nivelación

10-may-2025

### Situación Geográfica:

**Número:** 901038  
**Nombre:** NGU784  
**Línea o Ramal:** 901. Anillo exterior de la Isla de Lanzarote -  
**Tramo 1**  
**Municipio:** Tinajo  
**Provincia:** Las Palmas  
**Hoja MTN50:** 1082  
**Señal:** Principal **En posición:** Vertical  
**Señalizada:** 01 de abril de 1997  
**Nivelada:** 01 de enero de 2003

### Enlaces:

**Anterior:** 901037 - SS41  
**Posterior:** 901039 - NGU785  
**Agrupada con:** 901039 - NGU785.

### Datos Geodésicos:

**Altitud ortométrica:** 216,1507 m.  
**Geopotencial:** 211,6944 u.g.p.  
**Gravedad en superficie:** 979374,21 mgals. *Observada*  
**Cálculo:**

### Coordenadas Geográficas REGCAN95:

**Longitud:** - 13° 39' 00,0000"  
**Latitud:** 29° 03' 25,0000"  
**Altitud elipsoidal:**  
**Precisión:** ± (0,05m - 0,1 m.)

### Reseña:

Clavo metálico incrustado en la margen S. de la carretera, en el extremo E. de una alcantarilla.  
 Situado en el Km. 14,650 de la carretera LZ20 de Arrecife a Tinajo y La Santa.



### Observaciones:

Informe del estado de la Señal en: [InfoRN.pdf](#)

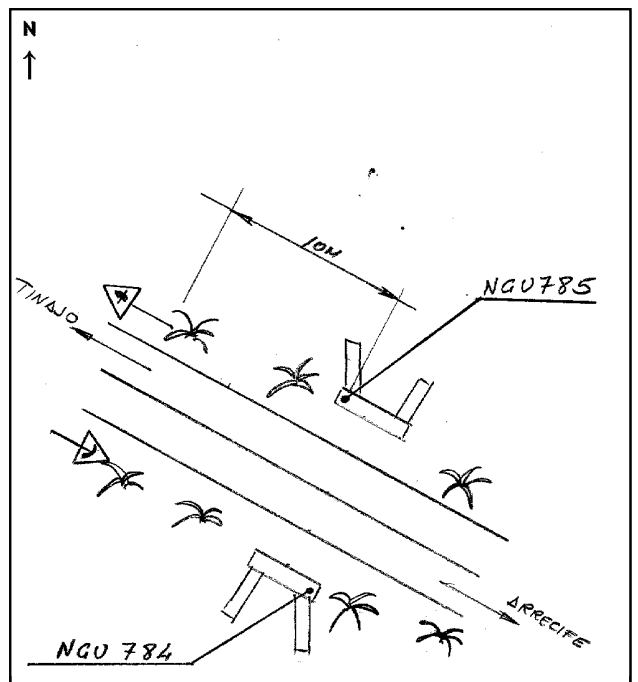

## Reseña de Señal de Nivelación

10-may-2025

### Situación Geográfica:

**Número:** 901039  
**Nombre:** NGU785  
**Línea o Ramal:** 901. Anillo exterior de la Isla de Lanzarote -  
**Tramo 1**  
**Municipio:** Tinajo  
**Provincia:** Las Palmas  
**Hoja MTN50:** 1082  
**Señal:** Principal **En posición:** Vertical  
**Señalizada:** 01 de abril de 1997  
**Nivelada:** 01 de enero de 2003

### Enlaces:

**Anterior:** 901038 - NGU784  
**Posterior:** 901040 - SS44  
**Agrupada con:** 901038 - NGU784.

### Datos Geodésicos:

**Altitud ortométrica:** 215,9374 m.  
**Geopotencial:** 211,4855 u.g.p.  
**Gravedad en superficie:** 979374,28 mgals. *Observada*  
**Cálculo:**

### Coordenadas Geográficas REGCAN95:

**Longitud:** - 13° 39' 00"  
**Latitud:** 29° 03' 25"  
**Altitud elipsoidal:**  
**Precisión:** ± (1 m - 10 m.)

### Reseña:

Clavo metálico incrustado en la margen N. de la carretera, en el extremo O. de una alcantarilla.  
 Situado en el Km. 14,650 de la carretera LZ20 de Arrecife a Tinajo y La Santa.

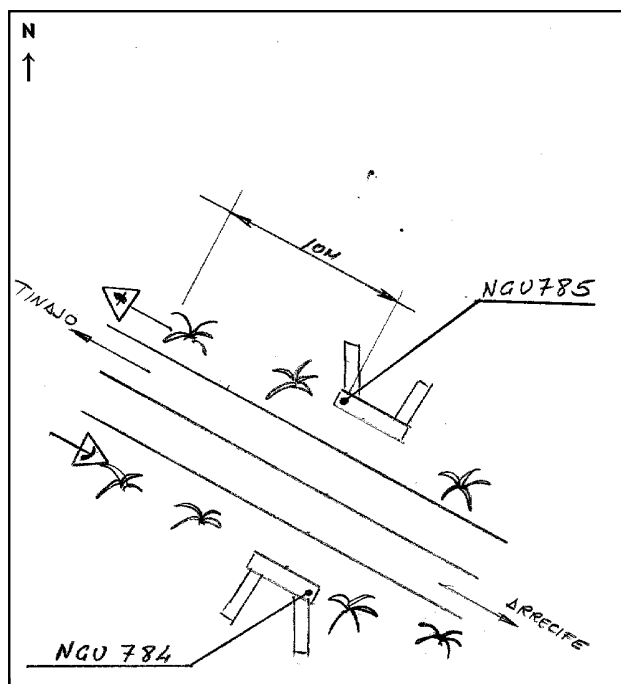

### Observaciones:

## Reseña de Señal de Nivelación

10-may-2025

### Situación Geográfica:

**Número:** 901040  
**Nombre:** SS44  
**Línea o Ramal:** 901. Anillo exterior de la Isla de Lanzarote - Tramo 1  
**Municipio:** Teguise  
**Provincia:** Las Palmas  
**Hoja MTN50:** 1082  
**Señal:** Secundaria **En posición:** Vertical  
**Señalizada:** 01 de abril de 1997  
**Nivelada:** 01 de enero de 2003

### Enlaces:

**Anterior:** 901039 - NGU785  
**Posterior:** 901041 - SS45  
**Agrupada con:**

### Datos Geodésicos:

**Altitud ortométrica:** 228,0063 m.  
**Geopotencial:** 223,3069 u.g.p.  
**Gravedad en superficie:** 979379,61 mgals. *Observada*  
**Cálculo:**

### Coordenadas Geográficas REGCAN95:

**Longitud:** - 13° 38' 11,8356"  
**Latitud:** 29° 03' 15,1933"  
**Altitud elipsoidal:** 273,439 m.  
**Precisión:** ± 0,05 m.

### Reseña:

Clavo metálico incrustado en la margen S. de la carretera, en el extremo N., de obra de fábrica indicativa de la localidad de Tiagua. Situado en el Km. 13,400 de la carretera LZ20 de Arrecife a Tinajo y La Santa.



### Observaciones:

Informe del estado de la Señal en: [InfoRN.pdf](#)

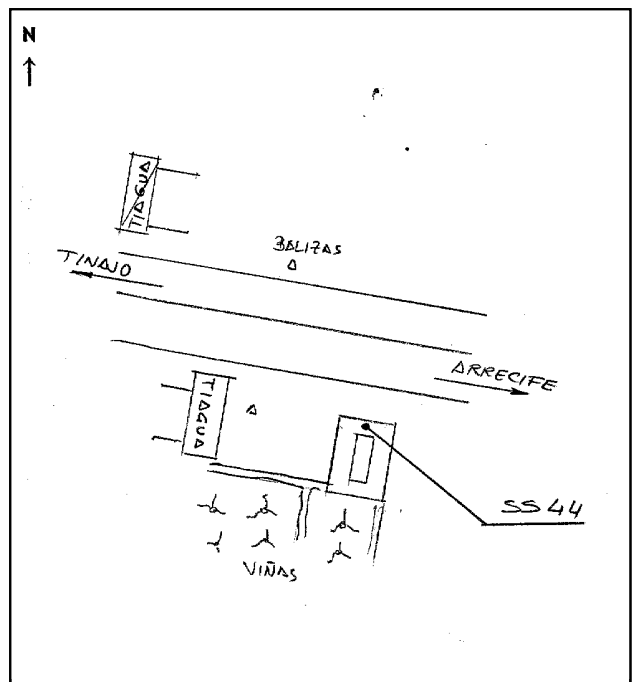



## Reseña de Señal de Nivelación

10-may-2025

### Situación Geográfica:

**Número:** 901041  
**Nombre:** SS45  
**Línea o Ramal:** 901. Anillo exterior de la Isla de Lanzarote - Tramo 1  
**Municipio:** Teguise  
**Provincia:** Las Palmas  
**Hoja MTN50:** 1082  
**Señal:** Secundaria **En posición:** Vertical  
**Señalizada:** 01 de abril de 1997  
**Nivelada:** 01 de enero de 2003

### Enlaces:

**Anterior:** 901040 - SS44  
**Posterior:** 901042 - SS46  
**Agrupada con:**

### Datos Geodésicos:

**Altitud ortométrica:** 275,3397 m.  
**Geopotencial:** 269,6642 u.g.p.  
**Gravedad en superficie:** 979375,48 mgals. *Observada*  
**Cálculo:**

### Coordenadas Geográficas REGCAN95:

**Longitud:** - 13° 37' 30,8754"  
**Latitud:** 29° 02' 56,8159"  
**Altitud elipsoidal:** 320,869 m.  
**Precisión:** ± 0,05 m.

### Reseña:

Clavo metálico incrustado en la margen E. de la carretera, en obra de fábrica indicativa de la localidad de Tiagua.  
 Situado en el Km. 12,050 de la carretera LZ20 de Arrecife a Tinajo y La Santa.



### Observaciones:

Informe del estado de la Señal en: [InfoRN.pdf](#)

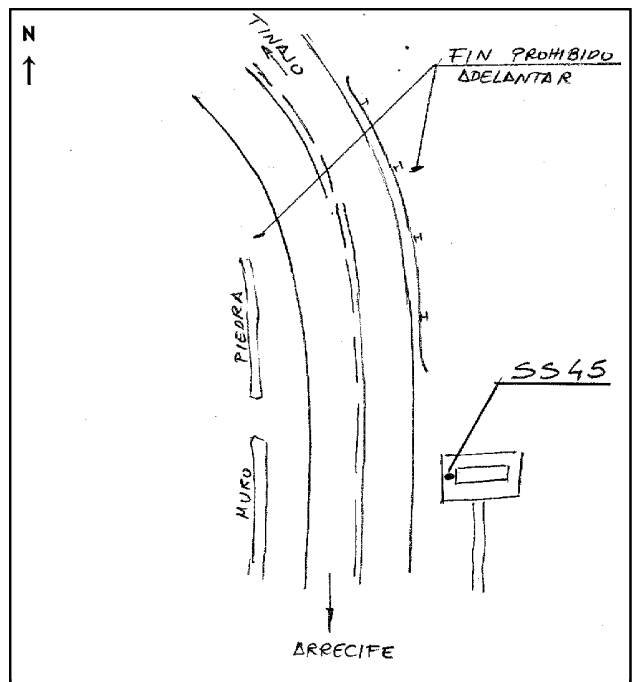

## Reseña de Señal de Nivelación

10-may-2025

### Situación Geográfica:

**Número:** 901042  
**Nombre:** SS46  
**Línea o Ramal:** 901. Anillo exterior de la Isla de Lanzarote -  
**Tramo 1**  
**Municipio:** Teguise  
**Provincia:** Las Palmas  
**Hoja MTN50:** 1082  
**Señal:** Secundaria **En posición:** Vertical  
**Señalizada:** 01 de abril de 1997  
**Nivelada:** 01 de enero de 2003

### Enlaces:

**Anterior:** 901041 - SS45  
**Posterior:** 901043 - SS47  
**Agrupada con:**

### Datos Geodésicos:

**Altitud ortométrica:** 300,4611 m.  
**Geopotencial:** 294,2673 u.g.p.  
**Gravedad en superficie:** 979373,04 mgals. *Observada*  
**Cálculo:**

### Coordenadas Geográficas REGCAN95:

**Longitud:** - 13° 37' 33,9589"  
**Latitud:** 29° 02' 17,6440"  
**Altitud elipsoidal:** 346,002 m.  
**Precisión:** ± 0,05 m.

### Reseña:

Clavo metálico incrustado en la margen O. de la carretera, en la esquina E. de una alcantarilla, a la salida de Tao.  
 Situado en el Km. 10,800 de la carretera LZ20 de Arrecife a Tinajo y La Santa.

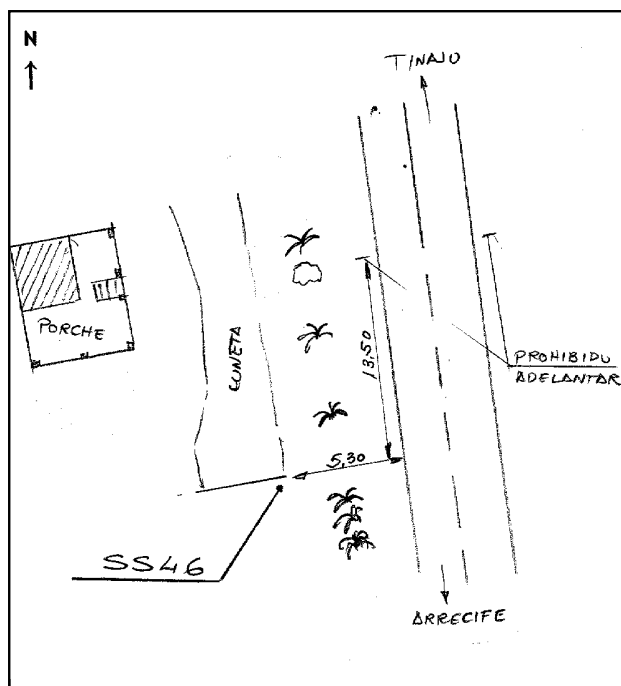

### Observaciones:

## Reseña de Señal de Nivelación

10-may-2025

### Situación Geográfica:

**Número:** 901043  
**Nombre:** SS47  
**Línea o Ramal:** 901. Anillo exterior de la Isla de Lanzarote - Tramo 1  
**Municipio:** Teguise  
**Provincia:** Las Palmas  
**Hoja MTN50:** 1082  
**Señal:** Secundaria      **En posición:** Vertical  
**Señalizada:** 01 de abril de 1997  
**Nivelada:** 01 de enero de 2003

### Enlaces:

**Anterior:** 901042 - SS46  
**Posterior:** 902 - NGU786\*  
**Agrupada con:**

### Datos Geodésicos:

**Altitud ortométrica:** 282,4630 m.  
**Geopotencial:** 276,6445 u.g.p.  
**Gravedad en superficie:** 979388,85 mgals.      *Observada*  
**Cálculo:**

### Coordenadas Geográficas REGCAN95:

**Longitud:** - 13° 37' 09,0765"  
**Latitud:** 29° 01' 38,4220"  
**Altitud elipsoidal:** 327,980 m.  
**Precisión:** ± 0,05 m.

### Reseña:

Clavo metálico incrustado en la margen O. de la carretera, en sillarejo de boca de aljibe.  
 Situado en el Km. 9,400 de la carretera LZ20 de Arrecife a Tinajo y La Santa.



### Observaciones:

Informe del estado de la Señal en: [InfoRN.pdf](#)

