

## Reseña de Señal de Nivelación

10-may-2025

### Situación Geográfica:

**Número:** 569001  
**Nombre:** NGV717  
**Línea o Ramal:** 569. Olot -Ripoll

**Municipio:** Olot  
**Provincia:** Girona  
**Hoja MTN50:** 257  
**Señal:** Principal **En posición:** Horizontal  
**Señalizada:** 09 de abril de 1999  
**Nivelada:** 20 de julio de 2001

### Datos Geodésicos:

**Altitud ortométrica:** 436,2884 m.  
**Geopotencial:** 427,6697 u.g.p.  
**Gravedad en superficie:** 980226,97 mgals. *Calculada*  
**Cálculo:** 01 de mayo de 2008

### Coordenadas Geográficas ETRS89:

**Longitud:** 2° 29' 08"  
**Latitud:** 42° 10' 52"  
**Altitud elipsoidal:**  
**Precisión:** ± (1 m - 10 m.)

### Reseña:

Clavo metálico semiesférico incrustado al pié de la pilastra norte del porche de entrada a un edificio en la plaza del escultor Josep Clará junto a la Carretera Nacional N-260, en la población de Olot

### Observaciones:

Informe del estado de la Señal en: [InfoRN.pdf](#)

### Enlaces:

**Anterior:** 31 - NGV716\* (Olot)  
**Posterior:** 569002 - SSK 86  
**Agrupada con:** 31 - NGV716\* (Olot), 570062 - NGV715.

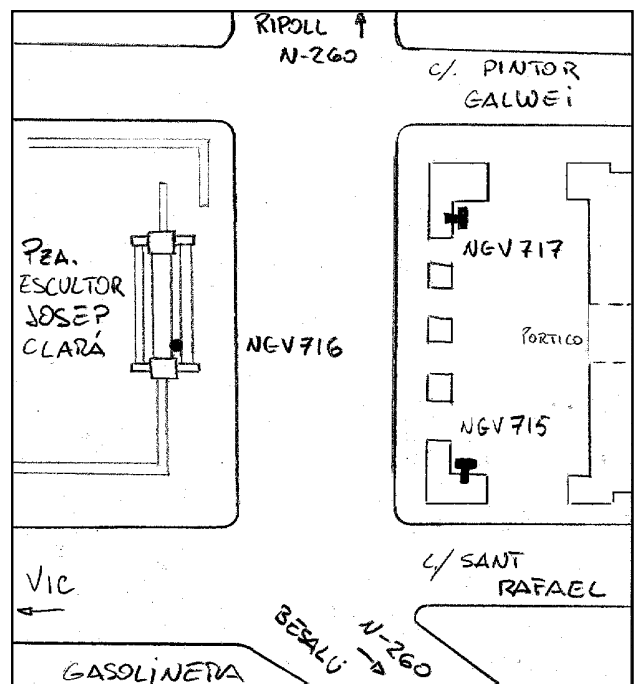

## Reseña de Señal de Nivelación

10-may-2025

### Situación Geográfica:

**Número:** 569002  
**Nombre:** SSK 86  
**Línea o Ramal:** 569. Olot -Ripoll

**Municipio:** Olot  
**Provincia:** Girona  
**Hoja MTN50:** 256  
**Señal:** Secundaria      **En posición:** Vertical  
**Señalizada:** 22 de abril de 1999  
**Nivelada:** 20 de julio de 2001

### Datos Geodésicos:

**Altitud ortométrica:** 435,0448 m.  
**Geopotencial:** 426,4508 u.g.p.  
**Gravedad en superficie:** 980227,22 mgals.      *Observada*  
**Cálculo:** 01 de mayo de 2008

### Coordenadas Geográficas ETRS89:

**Longitud:** 2° 28' 49,2"  
**Latitud:** 42° 11' 07,9"  
**Altitud elipsoidal:**  
**Precisión:** ± (0,1 m - 1 m.)

### Reseña:

Clavo metálico semiesférico incrustado aproximadamente en el Km. 86.000 de la margen este de la Carretera Nacional N-260, en la solera de hormigón de la entrada a un almacén de recambios automoción y junto a un transformador, a la salida de Olot

### Observaciones:

Informe del estado de la Señal en: [InfoRN.pdf](#)

### Enlaces:

**Anterior:** 569001 - NGV717  
**Posterior:** 569003 - NAPF503  
**Agrupada con:**

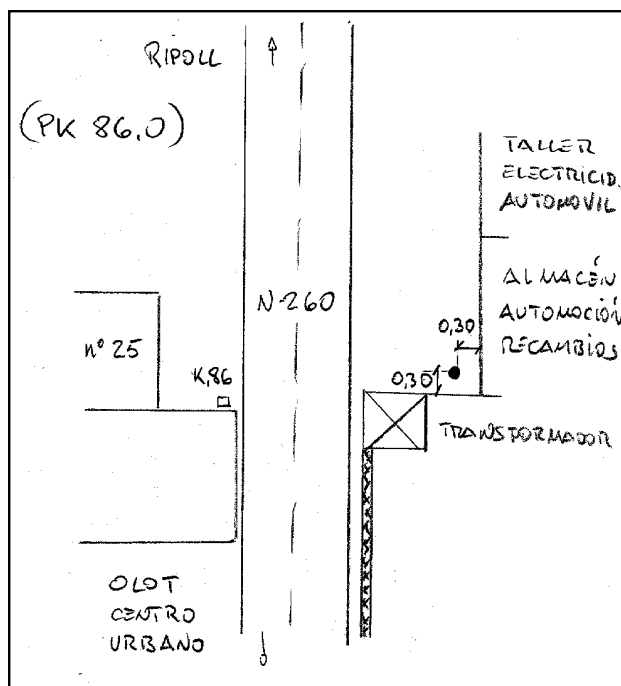

## Reseña de Señal de Nivelación

10-may-2025

### Situación Geográfica:

**Número:** 569003  
**Nombre:** NAPF503  
**Línea o Ramal:** 569. Olot -Ripoll

**Municipio:** Olot  
**Provincia:** Girona  
**Hoja MTN50:** 256  
**Señal:** Principal **En posición:** Vertical  
**Señalizada:** 22 de abril de 1999  
**Nivelada:** 20 de julio de 2001

### Datos Geodésicos:

**Altitud ortométrica:** 420,2414 m.  
**Geopotencial:** 411,9407 u.g.p.  
**Gravedad en superficie:** 980229,98 mgals. *Observada*  
**Cálculo:** 01 de mayo de 2008

### Coordenadas Geográficas ETRS89:

**Longitud:** 2° 28' 35"  
**Latitud:** 42° 11' 31"  
**Altitud elipsoidal:**  
**Precisión:** ± (1 m - 10 m.)

### Reseña:

Clavo metálico semiesférico incrustado aproximadamente en el Km. 86.700 de la margen este de la Carretera Nacional N-260, al pie de segundo murete quitamiedos al sur del puente sobre el río Ridaura

### Enlaces:

**Anterior:** 569002 - SSK 86  
**Posterior:** 569004 - NGV768  
**Agrupada con:** 569004 - NGV768.

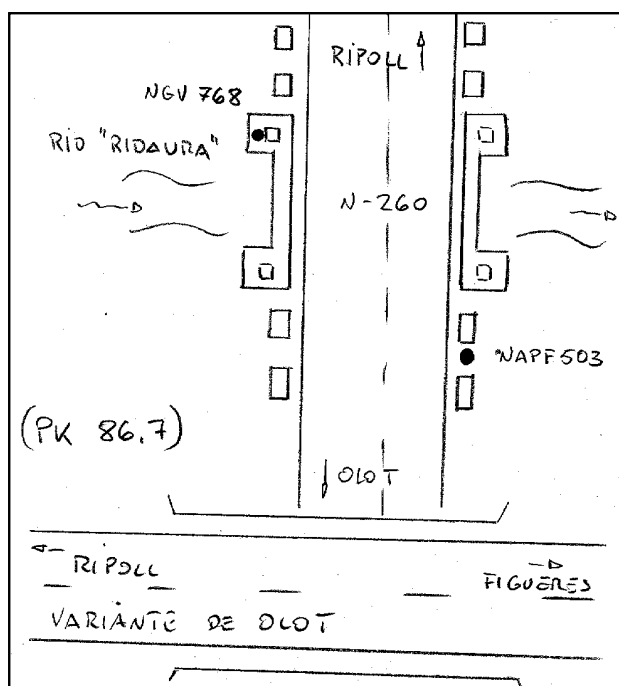

### Observaciones:

## Reseña de Señal de Nivelación

10-may-2025

### Situación Geográfica:

**Número:** 569004  
**Nombre:** NGV768  
**Línea o Ramal:** 569. Olot -Ripoll

**Municipio:** Olot  
**Provincia:** Girona  
**Hoja MTN50:** 256  
**Señal:** Principal                      **En posición:** Vertical  
**Señalizada:** 23 de abril de 1999  
**Nivelada:** 20 de julio de 2001

### Datos Geodésicos:

**Altitud ortométrica:** 420,4976 m.  
**Geopotencial:** 412,1918 u.g.p.  
**Gravedad en superficie:** 980229,9 mgals.                      *Observada*  
**Cálculo:** 01 de mayo de 2008

### Coordenadas Geográficas ETRS89:

**Longitud:** 2° 28' 35,4397"  
**Latitud:** 42° 11' 31,9855"  
**Altitud elipsoidal:** 471,072 m.  
**Precisión:** ± 0,05 m.

### Reseña:

Clavo metálico semiesférico incrustado aproximadamente en el Km. 86.700 de la margen oeste de la Carretera Nacional N-260, en el extremo norte del pretil del puente sobre el río Ridaura

### Observaciones:

Informe del estado de la Señal en: [InfoRN.pdf](#)

### Enlaces:

**Anterior:** 569003 - NAPF503  
**Posterior:** 569005 - SS LAT  
**Agrupada con:** 569003 - NAPF503.

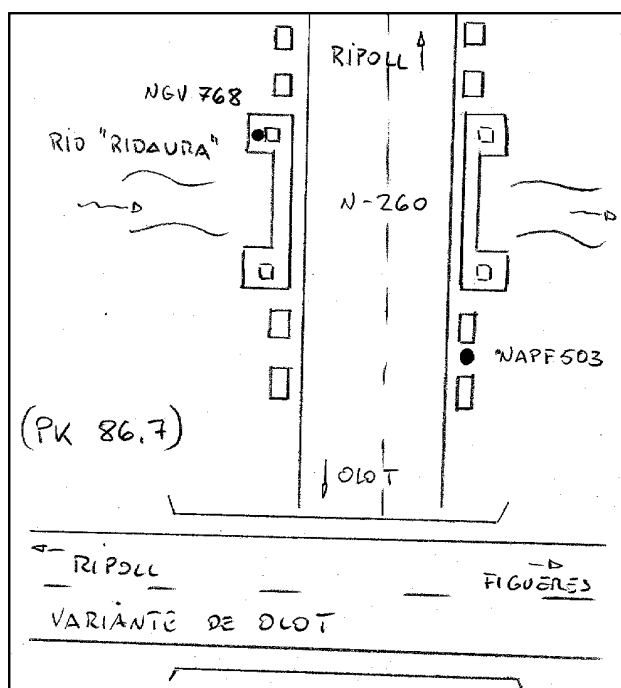

## Reseña de Señal de Nivelación

10-may-2025

### Situación Geográfica:

**Número:** 569005  
**Nombre:** SS LAT  
**Línea o Ramal:** 569. Olot -Ripoll

**Municipio:** Olot  
**Provincia:** Girona  
**Hoja MTN50:** 256  
**Señal:** Secundaria      **En posición:** Vertical  
**Señalizada:** 23 de abril de 1999  
**Nivelada:** 20 de julio de 2001

### Datos Geodésicos:

**Altitud ortométrica:** 461,1749 m.  
**Geopotencial:** 452,0622 u.g.p.  
**Gravedad en superficie:** 980220,77 mgals.      *Observada*  
**Cálculo:** 01 de mayo de 2008

### Coordenadas Geográficas ETRS89:

**Longitud:** 2° 28' 07,8486"  
**Latitud:** 42° 11' 36,4267"  
**Altitud elipsoidal:** 511,790 m.  
**Precisión:** ± 0,05 m.

### Reseña:

Clavo metálico semiesférico incrustado aproximadamente en el Km. 87.500 de la margen norte de la Carretera Nacional N-260, en el lado oeste del paso de un camino sobre cuneta

### Enlaces:

**Anterior:** 569004 - NGV768  
**Posterior:** 569006 - SS MP  
**Agrupada con:**

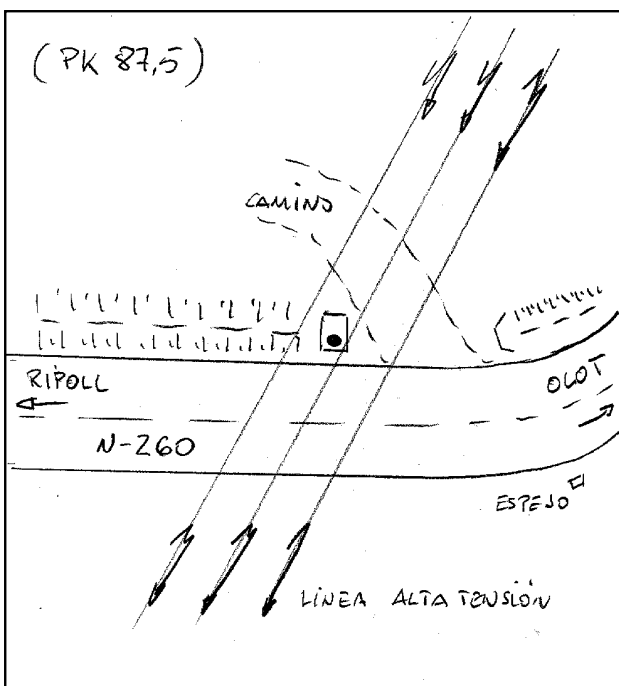

### Observaciones:

## Reseña de Señal de Nivelación

10-may-2025

### Situación Geográfica:

**Número:** 569006  
**Nombre:** SS MP  
**Línea o Ramal:** 569. Olot -Ripoll

**Municipio:** Olot  
**Provincia:** Girona  
**Hoja MTN50:** 256  
**Señal:** Secundaria      **En posición:** Vertical  
**Señalizada:** 23 de abril de 1999  
**Nivelada:** 20 de julio de 2001

### Datos Geodésicos:

**Altitud ortométrica:** 492,3068 m.  
**Geopotencial:** 482,5763 u.g.p.  
**Gravedad en superficie:** 980213,97 mgals.      *Observada*  
**Cálculo:** 01 de mayo de 2008

### Coordenadas Geográficas ETRS89:

**Longitud:** 2° 27' 45,9253"  
**Latitud:** 42° 11' 40,4831"  
**Altitud elipsoidal:**  
**Precisión:** ± (0,05m - 0,1 m.)

### Reseña:

Clavo metálico semiesférico incrustado aproximadamente en el Km. 88.100 de la margen norte de la Carretera Nacional N-260, en la aleta este de una alcantarilla

### Enlaces:

**Anterior:** 569005 - SS LAT  
**Posterior:** 569007 - NGV769  
**Agrupada con:**

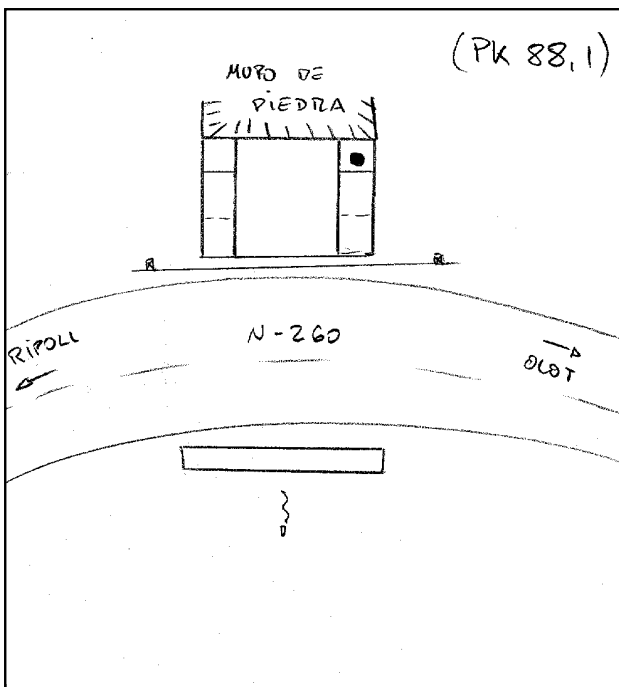

### Observaciones:

Reseña de Señal de Nivelación 10-may-2025

**Situación Geográfica:**  
Número: 569007  
Nombre: NGV769  
Línea o Ramal: 569. Olot -Ripoll  
Municipio: Olot  
Provincia: Girona  
Hoja MTN50: 256  
Señal: Principal En posición: Vertical  
Señalizada: 23 de abril de 1999  
Nivelada: 20 de julio de 2001

**Datos Geodésicos:**  
Altitud ortométrica: 527,1101 m.  
Geopotencial: 516,6882 u.g.p.  
Gravedad en superficie: 980205,85 mgals. Observada  
Cálculo: 01 de mayo de 2008

**Coordenadas Geográficas ETRS89:**  
Longitud: 2° 27' 15,1496"  
Latitud: 42° 11' 37,1065"  
Altitud elipsoidal: 578,086 m.  
Precisión: ± (0,05m - 0,1 m.)

**Reseña:**  
Clavo metálico semiesférico incrustado aproximadamente en el Km. 89.000 de la margen norte de la Carretera Nacional N-260, en el centro de la imposta de una alcantarilla

**Observaciones:**

Informe del estado de la Señal en: [InfoRN.pdf](#)

**Enlaces:**  
Anterior: 569006 - SS MP  
Posterior: 569008 - NGV770  
Agrupada con: 569008 - NGV770.

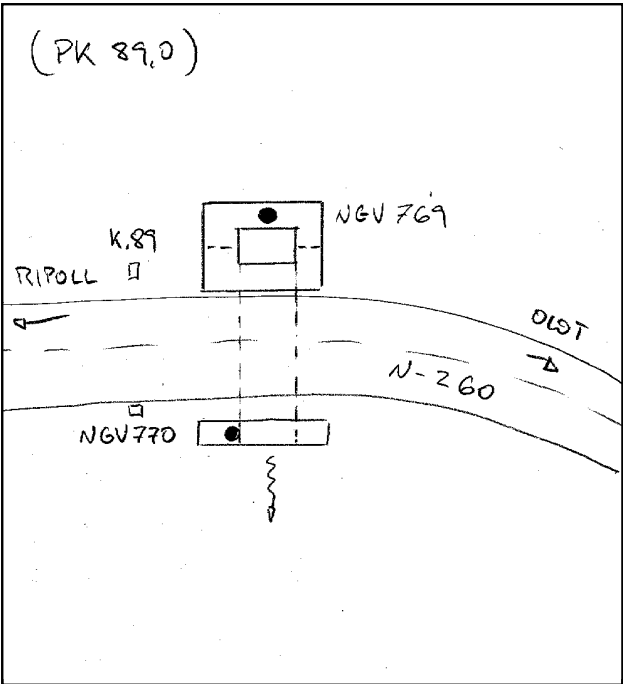
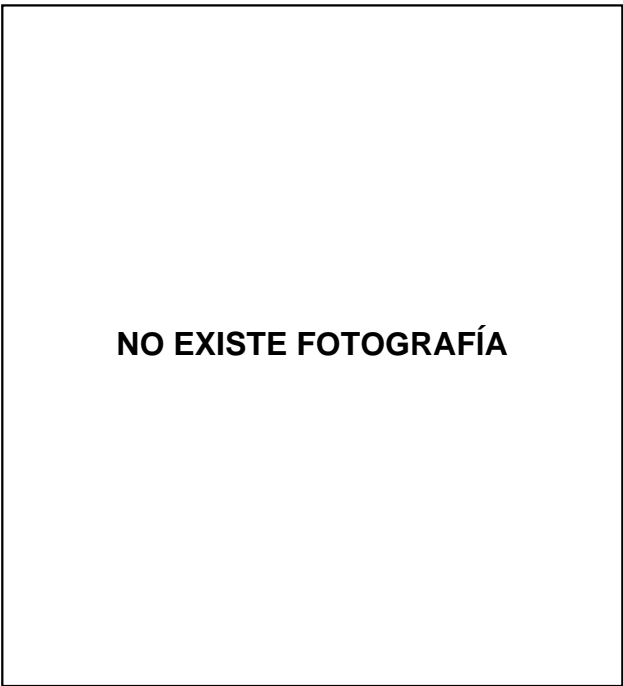

## Reseña de Señal de Nivelación

10-may-2025

### Situación Geográfica:

**Número:** 569008  
**Nombre:** NGV770  
**Línea o Ramal:** 569. Olot -Ripoll

**Municipio:** Olot  
**Provincia:** Girona  
**Hoja MTN50:** 256  
**Señal:** Principal **En posición:** Vertical  
**Señalizada:** 23 de abril de 1999  
**Nivelada:** 20 de julio de 2001

### Datos Geodésicos:

**Altitud ortométrica:** 525,4927 m.  
**Geopotencial:** 515,103 u.g.p.  
**Gravedad en superficie:** 980206,35 mgals. *Calculada*  
**Cálculo:** 01 de mayo de 2008

### Coordenadas Geográficas ETRS89:

**Longitud:** 2° 27' 15"  
**Latitud:** 42° 11' 37"  
**Altitud elipsoidal:**  
**Precisión:** ± (1 m - 10 m.)

### Reseña:

Clavo metálico semiesférico incrustado aproximadamente en el Km. 89.000 de la margen sur de la Carretera Nacional N-260, en el extremo oeste de la imposta de una alcantarilla

### Observaciones:

Informe del estado de la Señal en: [InfoRN.pdf](#)

### Enlaces:

**Anterior:** 569007 - NGV769  
**Posterior:** 569009 - SSK 90  
**Agrupada con:** 569007 - NGV769.

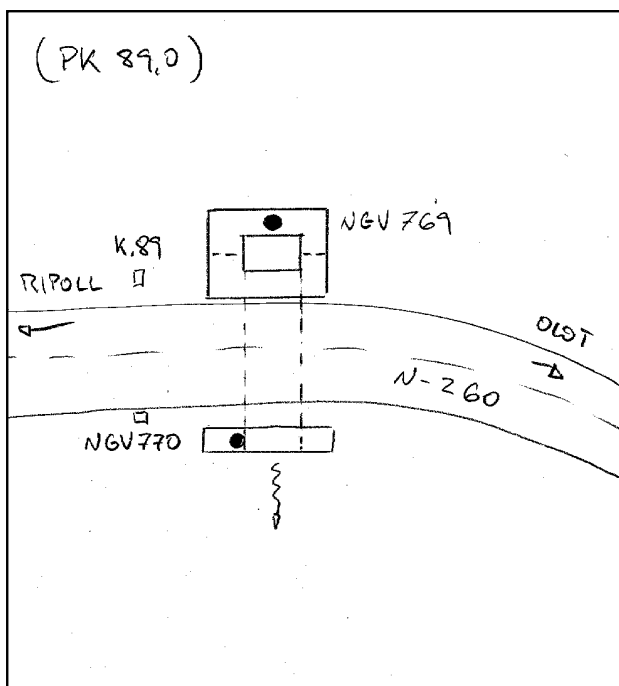



## Reseña de Señal de Nivelación

10-may-2025

### Situación Geográfica:

**Número:** 569009  
**Nombre:** SSK 90  
**Línea o Ramal:** 569. Olot -Ripoll

**Municipio:** Riudaura  
**Provincia:** Girona  
**Hoja MTN50:** 256  
**Señal:** Secundaria      **En posición:** Vertical  
**Señalizada:** 23 de abril de 1999  
**Nivelada:** 20 de julio de 2001

### Datos Geodésicos:

**Altitud ortométrica:** 586,6874 m.  
**Geopotencial:** 575,0817 u.g.p.  
**Gravedad en superficie:** 980193,49 mgals.      *Observada*  
**Cálculo:** 01 de mayo de 2008

### Coordenadas Geográficas ETRS89:

**Longitud:** 2° 26' 34,5611"  
**Latitud:** 42° 11' 42,3263"  
**Altitud elipsoidal:** 637,482 m.  
**Precisión:** ± 0,05 m.

### Reseña:

Clavo metálico semiesférico incrustado aproximadamente en el Km. 90.050 de la margen sur de la Carretera Nacional N-260, en el centro de la imposta de una alcantarilla

### Observaciones:

Informe del estado de la Señal en: [InfoRN.pdf](#)

### Enlaces:

**Anterior:** 569008 - NGV770  
**Posterior:** 569010 - SS MAS  
**Agrupada con:**

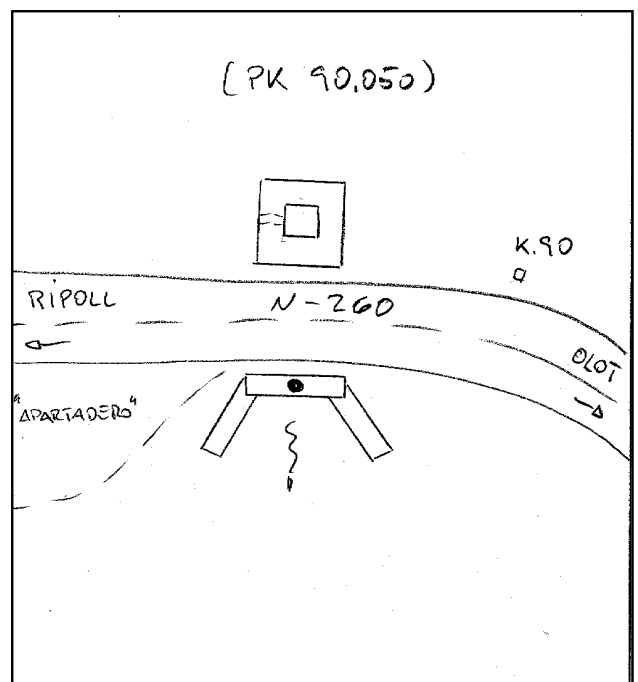

## Reseña de Señal de Nivelación

10-may-2025

### Situación Geográfica:

**Número:** 569010  
**Nombre:** SS MAS  
**Línea o Ramal:** 569. Olot -Ripoll

**Municipio:** Riudaura  
**Provincia:** Girona  
**Hoja MTN50:** 256  
**Señal:** Secundaria      **En posición:** Vertical  
**Señalizada:** 23 de abril de 1999  
**Nivelada:** 20 de julio de 2001

### Datos Geodésicos:

**Altitud ortométrica:** 618,1165 m.  
**Geopotencial:** 605,8854 u.g.p.  
**Gravedad en superficie:** 980185,96 mgals.      *Observada*  
**Cálculo:** 01 de mayo de 2008

### Coordenadas Geográficas ETRS89:

**Longitud:** 2° 26' 04,1581"  
**Latitud:** 42° 11' 43,1996"  
**Altitud elipsoidal:** 669,071 m.  
**Precisión:** ± (0,05m - 0,1 m.)

### Reseña:

Clavo metálico semiesférico incrustado aproximadamente en el Km. 90.800 de la margen norte de la Carretera Nacional N-260, en el centro de la imposta de una alcantarilla, junto al camino de entrada a Más Pladeveya

### Enlaces:

**Anterior:** 569009 - SSK 90  
**Posterior:** 569011 - SS LPI  
**Agrupada con:**

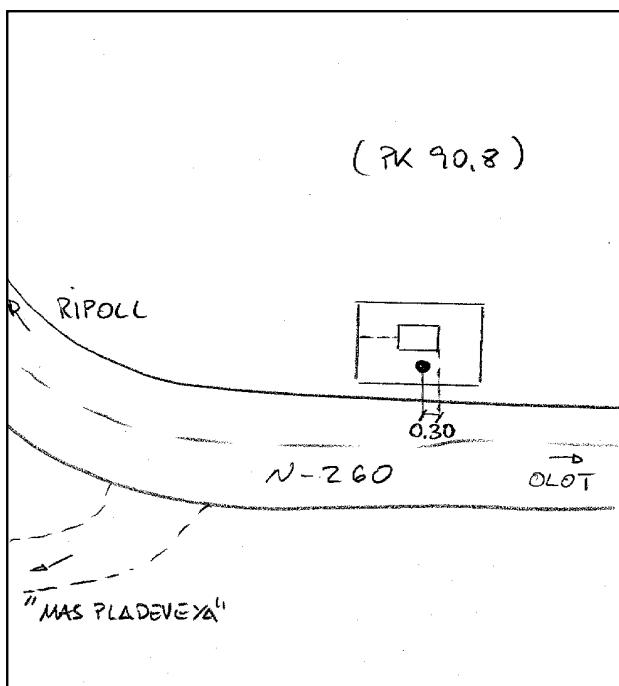

### Observaciones:

## Reseña de Señal de Nivelación

10-may-2025

### Situación Geográfica:

Número: **569011**  
Nombre: **SS LPI**  
Línea o Ramal: **569. Olot -Ripoll**

Municipio: Riudaura  
Provincia: Girona  
Hoja MTN50: 256  
Señal: Secundaria      En posición: Vertical  
Señalizada: 23 de abril de 1999  
Nivelada: 20 de julio de 2001

### Enlaces:

Anterior: 569010 - SS MAS  
Posterior: 569012 - NGV771  
Agrupada con:

### Datos Geodésicos:

Altitud ortométrica: 657,5183 m.  
Geopotencial: 644,5023 u.g.p.  
Gravedad en superficie: 980176,5 mgals.      *Observada*  
Cálculo: 01 de mayo de 2008

### Coordenadas Geográficas ETRS89:

Longitud: 2° 25' 33,0975"  
Latitud: 42° 11' 44,2157"  
Altitud elipsoidal:  
Precisión: ± (0,05m - 0,1 m.)

### Reseña:

Clavo metálico semiesférico incrustado aproximadamente en el Km. 91.500 de la margen norte de la Carretera Nacional N-260, en la esquina noroeste de una alcantarilla

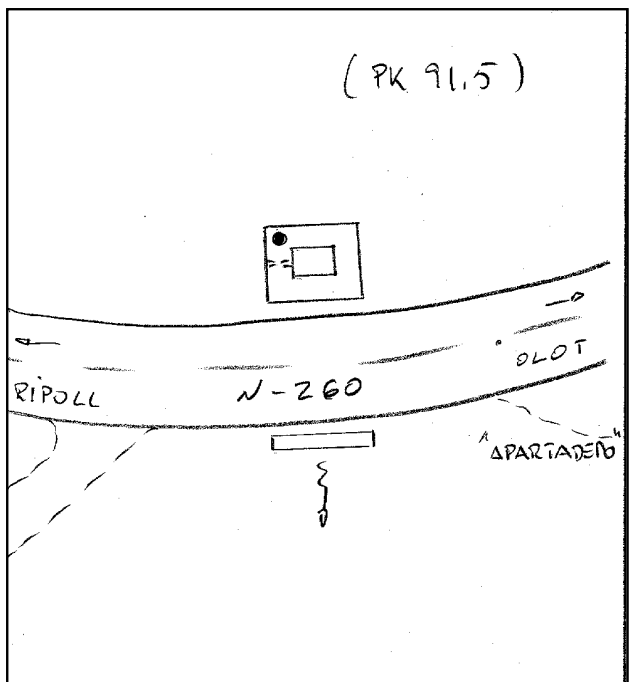

### Observaciones:

## Reseña de Señal de Nivelación

10-may-2025

### Situación Geográfica:

**Número:** 569012  
**Nombre:** NGV771  
**Línea o Ramal:** 569. Olot -Ripoll

**Municipio:** Riudaura  
**Provincia:** Girona  
**Hoja MTN50:** 256  
**Señal:** Principal                      **En posición:** Vertical  
**Señalizada:** 23 de abril de 1999  
**Nivelada:** 20 de julio de 2001

### Datos Geodésicos:

**Altitud ortométrica:** 709,1637 m.  
**Geopotencial:** 695,1191 u.g.p.  
**Gravedad en superficie:** 980165,52 mgals.                      *Observada*  
**Cálculo:** 01 de mayo de 2008

### Coordenadas Geográficas ETRS89:

**Longitud:** 2° 25' 03,8035"  
**Latitud:** 42° 11' 49,4655"  
**Altitud elipsoidal:** 760,033 m.  
**Precisión:** ± 0,05 m.

### Reseña:

Clavo metálico semiesférico incrustado aproximadamente en el Km. 92.500 de la margen sur de la Carretera Nacional N-260, en la zapata oeste soporte de bionda

### Enlaces:

**Anterior:** 569011 - SS LPI  
**Posterior:** 569013 - NGV772  
**Agrupada con:** 569013 - NGV772.

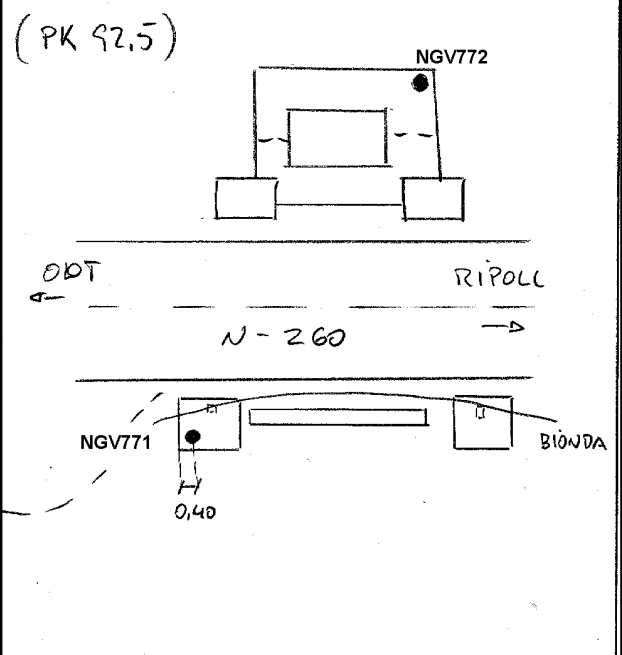

### Observaciones:

## Reseña de Señal de Nivelación

10-may-2025

### Situación Geográfica:

**Número:** 569013  
**Nombre:** NGV772  
**Línea o Ramal:** 569. Olot -Ripoll

**Municipio:** Riudaura  
**Provincia:** Girona  
**Hoja MTN50:** 256  
**Señal:** Principal      **En posición:** Vertical  
**Señalizada:** 23 de abril de 1999  
**Nivelada:** 20 de julio de 2001

### Enlaces:

**Anterior:** 569012 - NGV771  
**Posterior:** 569014 - SS SMM  
**Agrupada con:** 569012 - NGV771.

### Datos Geodésicos:

**Altitud ortométrica:** 709,4397 m.  
**Geopotencial:** 695,3896 u.g.p.  
**Gravedad en superficie:** 980165,43 mgals.      *Calculada*  
**Cálculo:** 01 de mayo de 2008

### Coordenadas Geográficas ETRS89:

**Longitud:** 2° 25' 03"  
**Latitud:** 42° 11' 49"  
**Altitud elipsoidal:**  
**Precisión:** ± (1 m - 10 m.)

### Reseña:

Clavo metálico semiesférico incrustado aproximadamente en el Km. 92.500 de la margen norte de la Carretera Nacional N-260, en el extremo este de la imposta de una alcantarilla

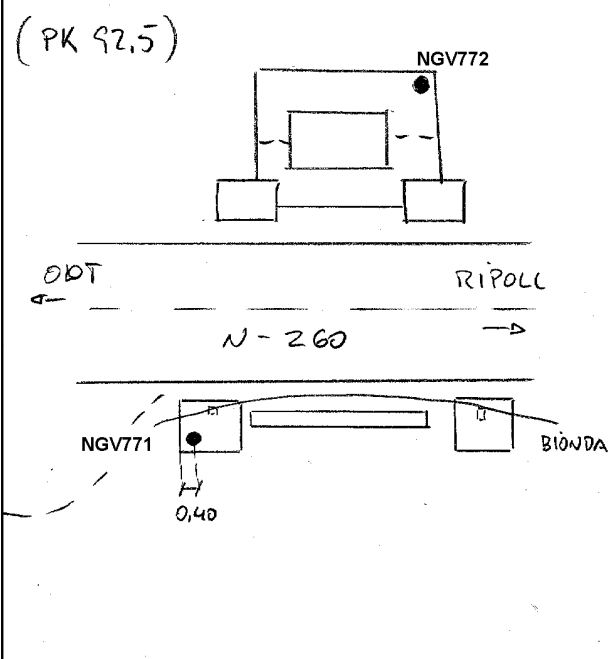

### Observaciones:

## Reseña de Señal de Nivelación

10-may-2025

### Situación Geográfica:

**Número:** 569014  
**Nombre:** SS SMM  
**Línea o Ramal:** 569. Olot -Ripoll

**Municipio:** La Vall de Bianya  
**Provincia:** Girona  
**Hoja MTN50:** 256  
**Señal:** Secundaria **En posición:** Vertical  
**Señalizada:** 23 de abril de 1999  
**Nivelada:** 20 de julio de 2001

### Enlaces:

**Anterior:** 569013 - NGV772  
**Posterior:** 569015 - SS ESP  
**Agrupada con:**

### Datos Geodésicos:

**Altitud ortométrica:** 765,5856 m.  
**Geopotencial:** 750,4161 u.g.p.  
**Gravedad en superficie:** 980153,25 mgals. *Observada*  
**Cálculo:** 01 de mayo de 2008

### Coordenadas Geográficas ETRS89:

**Longitud:** 2° 24' 56,1"  
**Latitud:** 42° 11' 55,9"  
**Altitud elipsoidal:**  
**Precisión:** ± (0,1 m - 1 m.)

### Reseña:

Clavo metálico semiesférico incrustado aproximadamente en el Km. 93.500 de la margen norte de la Carretera Nacional N-260, en el extremo oeste de la imposta de una alcantarilla

### Observaciones:

Informe del estado de la Señal en: [InfoRN.pdf](#)

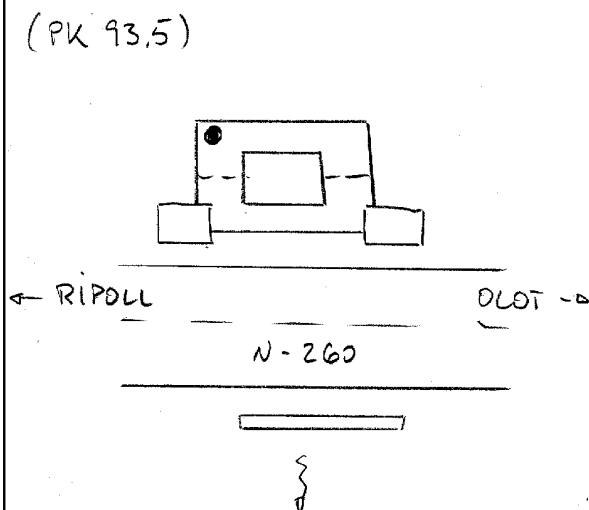

## Reseña de Señal de Nivelación

10-may-2025

### Situación Geográfica:

Número: **569015**  
Nombre: **SS ESP**  
Línea o Ramal: **569. Olot -Ripoll**

Municipio: Riudaura  
Provincia: Girona  
Hoja MTN50: 256  
Señal: Secundaria      En posición: Vertical  
Señalizada: 23 de abril de 1999  
Nivelada: 20 de julio de 2001

### Datos Geodésicos:

Altitud ortométrica: 833,1738 m.  
Geopotencial: 816,656 u.g.p.  
Gravedad en superficie: 980139,55 mgals.      *Observada*  
Cálculo: 01 de mayo de 2008

### Coordenadas Geográficas ETRS89:

Longitud: 2° 24' 16,0226"  
Latitud: 42° 11' 58,0422"  
Altitud elipsoidal: 884,161 m.  
Precisión: ± (0,05m - 0,1 m.)

### Reseña:

Clavo metálico semiesférico incrustado aproximadamente en el Km. 94.500 de la margen norte de la Carretera Nacional N-260, en el extremo este de un paso sobre cuneta

### Observaciones:

Informe del estado de la Señal en: [InfoRN.pdf](#)

### Enlaces:

Anterior: 569014 - SS SMM  
Posterior: 569016 - SS PAR  
Agrupada con:

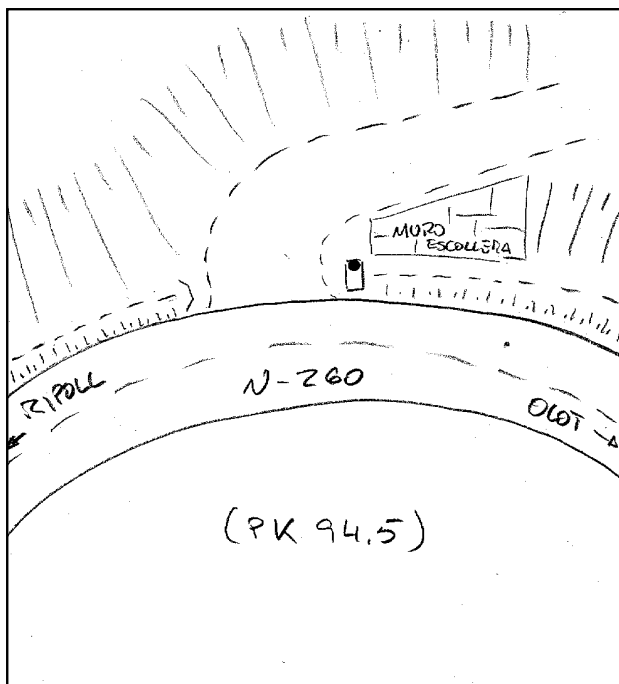

## Reseña de Señal de Nivelación

10-may-2025

### Situación Geográfica:

**Número:** 569016  
**Nombre:** SS PAR  
**Línea o Ramal:** 569. Olot -Ripoll

**Municipio:** Riudaura  
**Provincia:** Girona  
**Hoja MTN50:** 256  
**Señal:** Secundaria      **En posición:** Vertical  
**Señalizada:** 23 de abril de 1999  
**Nivelada:** 20 de julio de 2001

### Enlaces:

**Anterior:** 569015 - SS ESP  
**Posterior:** 569017 - SS CCOB  
**Agrupada con:**

### Datos Geodésicos:

**Altitud ortométrica:** 888,6209 m.  
**Geopotencial:** 870,9958 u.g.p.  
**Gravedad en superficie:** 980128,18 mgals.      *Observada*  
**Cálculo:** 01 de mayo de 2008

### Coordenadas Geográficas ETRS89:

**Longitud:** 2° 23' 42,5944"  
**Latitud:** 42° 11' 59,7373"  
**Altitud elipsoidal:** 939,671 m.  
**Precisión:** ± (0,05m - 0,1 m.)

### Reseña:

Clavo metálico semiesférico incrustado aproximadamente en el Km. 95.500 de la margen norte de la Carretera Nacional N-260, en la esquina noreste de una alcantarilla

### Observaciones:

Informe del estado de la Señal en: [InfoRN.pdf](#)

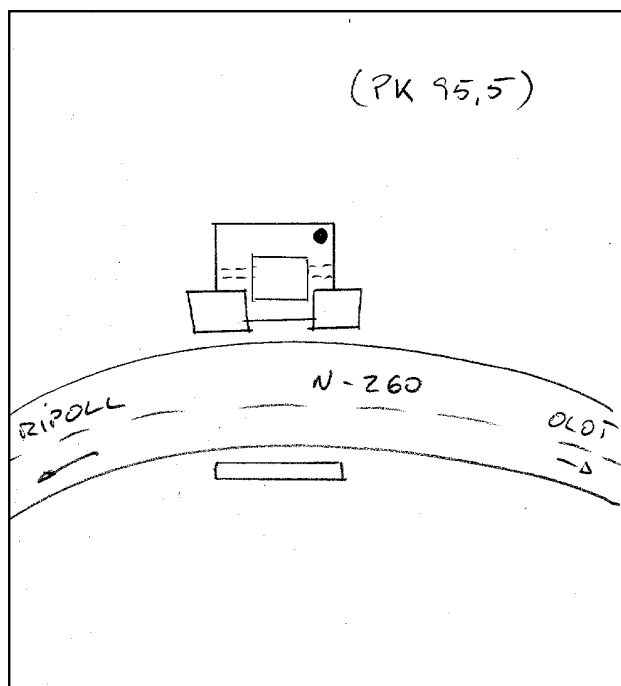



## Reseña de Señal de Nivelación

10-may-2025

### Situación Geográfica:

**Número:** 569017  
**Nombre:** SS CCOB  
**Línea o Ramal:** 569. Olot -Ripoll

**Municipio:** Riudaura  
**Provincia:** Girona  
**Hoja MTN50:** 256  
**Señal:** Secundaria      **En posición:** Vertical  
**Señalizada:** 23 de abril de 1999  
**Nivelada:** 20 de julio de 2001

### Datos Geodésicos:

**Altitud ortométrica:** 937,4371 m.  
**Geopotencial:** 918,8365 u.g.p.  
**Gravedad en superficie:** 980118,27 mgals.      *Observada*  
**Cálculo:** 01 de mayo de 2008

### Coordenadas Geográficas ETRS89:

**Longitud:** 2° 23' 10,6140"  
**Latitud:** 42° 12' 06,3444"  
**Altitud elipsoidal:** 988,635 m.  
**Precisión:** ± (0,05m - 0,1 m.)

### Reseña:

Clavo metálico semiesférico incrustado aproximadamente en el Km. 96.350 de la margen norte de la Carretera Nacional N-260, en la esquina noreste de una alcantarilla

### Observaciones:

Informe del estado de la Señal en: [InfoRN.pdf](#)

### Enlaces:

**Anterior:** 569016 - SS PAR  
**Posterior:** 569018 - NGV773  
**Agrupada con:**

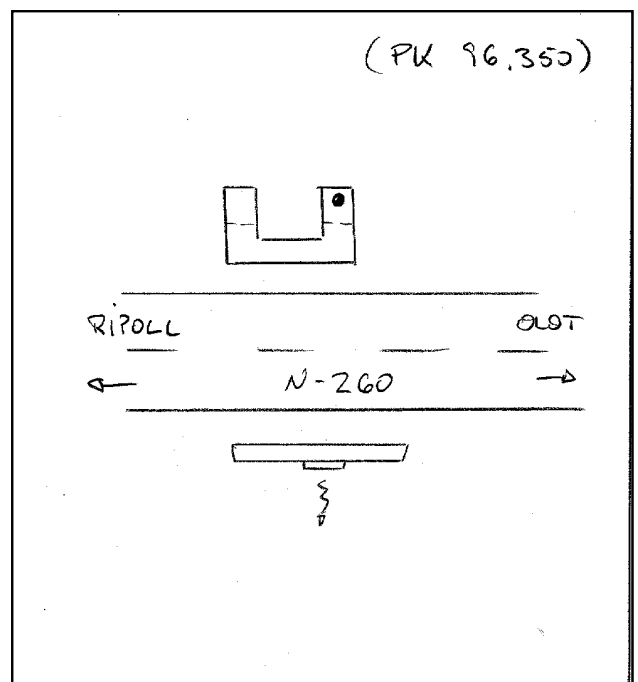

## Reseña de Señal de Nivelación

10-may-2025

### Situación Geográfica:

**Número:** 569018  
**Nombre:** NGV773  
**Línea o Ramal:** 569. Olot -Ripoll

**Municipio:** Riudaura  
**Provincia:** Girona  
**Hoja MTN50:** 256  
**Señal:** Principal **En posición:** Vertical  
**Señalizada:** 26 de abril de 1999  
**Nivelada:** 20 de julio de 2001

### Enlaces:

**Anterior:** 569017 - SS CCOB  
**Posterior:** 569019 - NGV774  
**Agrupada con:** 569019 - NGV774.

### Datos Geodésicos:

**Altitud ortométrica:** 986,2270 m.  
**Geopotencial:** 966,6501 u.g.p.  
**Gravedad en superficie:** 980107,88 mgals. *Calculada*  
**Cálculo:** 01 de mayo de 2008

### Coordenadas Geográficas ETRS89:

**Longitud:** 2° 22' 27"  
**Latitud:** 42° 12' 13"  
**Altitud elipsoidal:**  
**Precisión:** ± (1 m - 10 m.)

### Reseña:

Clavo metálico semiesférico incrustado aproximadamente en el Km. 97.450 de la margen norte de la Carretera Nacional N-260, en el lado norte de una alcantarilla

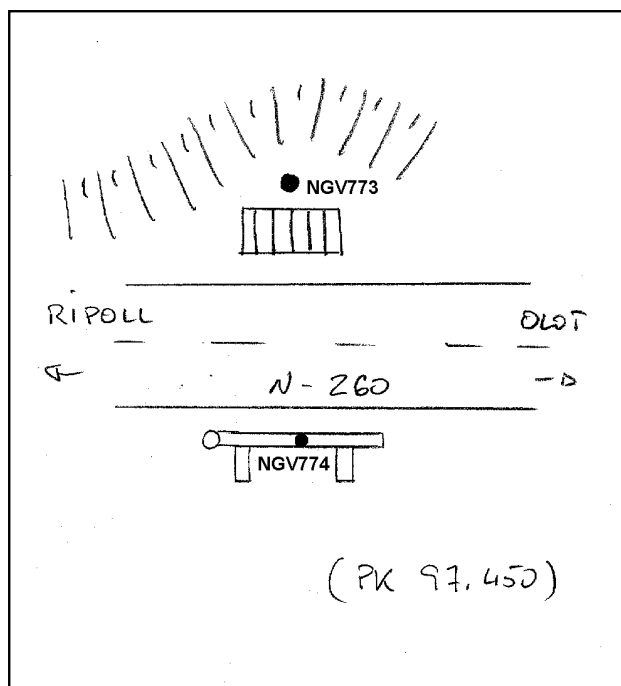

### Observaciones:

## Reseña de Señal de Nivelación

10-may-2025

### Situación Geográfica:

**Número:** 569019  
**Nombre:** NGV774  
**Línea o Ramal:** 569. Olot -Ripoll

**Municipio:** Riudaura  
**Provincia:** Girona  
**Hoja MTN50:** 256  
**Señal:** Principal                      **En posición:** Vertical  
**Señalizada:** 26 de abril de 1999  
**Nivelada:** 20 de julio de 2001

### Enlaces:

**Anterior:** 569018 - NGV773  
**Posterior:** 569020 - SS CVVA  
**Agrupada con:** 569018 - NGV773.

### Datos Geodésicos:

**Altitud ortométrica:** 986,2794 m.  
**Geopotencial:** 966,7015 u.g.p.  
**Gravedad en superficie:** 980107,9 mgals.                      *Observada*  
**Cálculo:** 01 de mayo de 2008

### Coordenadas Geográficas ETRS89:

**Longitud:** 2° 22' 27,6957"  
**Latitud:** 42° 12' 13,1265"  
**Altitud elipsoidal:** 1037,367 m.  
**Precisión:** ± 0,05 m.

### Reseña:

Clavo metálico semiesférico incrustado aproximadamente en el Km. 97.450 de la margen sur de la Carretera Nacional N-260, en el centro de la imposta de una alcantarilla

### Observaciones:

Informe del estado de la Señal en: [InfoRN.pdf](#)

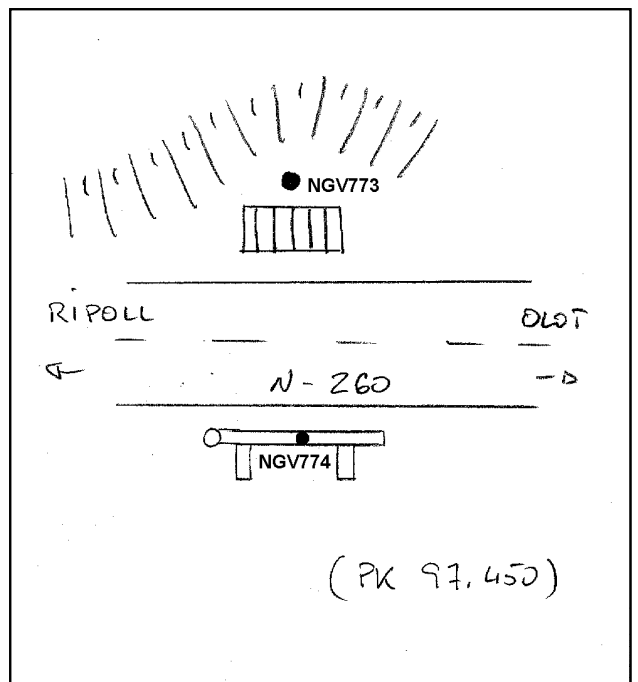

## Reseña de Señal de Nivelación

10-may-2025

### Situación Geográfica:

Número: **569020**  
Nombre: **SS CVVA**  
Línea o Ramal: **569. Olot -Ripoll**

Municipio: Riudaura  
Provincia: Girona  
Hoja MTN50: 256  
Señal: Secundaria      En posición: Vertical  
Señalizada: 26 de abril de 1999  
Nivelada: 20 de julio de 2001

### Datos Geodésicos:

Altitud ortométrica: 1034,8520 m.  
Geopotencial: 1014,302 u.g.p.  
Gravedad en superficie: 980098,23 mgals.      *Calculada*  
Cálculo: 01 de mayo de 2008

### Coordenadas Geográficas ETRS89:

Longitud: 2° 21' 47"  
Latitud: 42° 12' 04"  
Altitud elipsoidal:  
Precisión: ± (1 m - 10 m.)

### Reseña:

Clavo metálico semiesférico incrustado aproximadamente en el Km. 98.400 de la margen sur de la Carretera Nacional N-260, en el centro de la imposta de una alcantarilla

### Observaciones:

Informe del estado de la Señal en: [InfoRN.pdf](#)

### Enlaces:

Anterior: 569019 - NGV774  
Posterior: 569021 - SS CCAN  
Agrupada con:

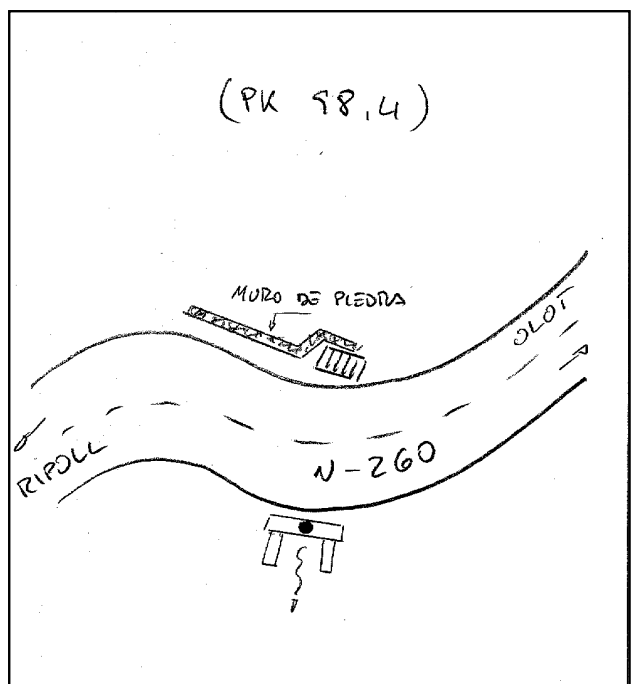

## Reseña de Señal de Nivelación

10-may-2025

### Situación Geográfica:

**Número:** 569021  
**Nombre:** SS CCAN  
**Línea o Ramal:** 569. Olot -Ripoll

**Municipio:** Riudaura  
**Provincia:** Girona  
**Hoja MTN50:** 256  
**Señal:** Secundaria      **En posición:** Vertical  
**Señalizada:** 26 de abril de 1999  
**Nivelada:** 20 de julio de 2001

### Datos Geodésicos:

**Altitud ortométrica:** 1083,6946 m.  
**Geopotencial:** 1062,1664 u.g.p.  
**Gravedad en superficie:** 980088,52 mgals.      *Calculada*  
**Cálculo:** 01 de mayo de 2008

### Coordenadas Geográficas ETRS89:

**Longitud:** 2° 21' 11"  
**Latitud:** 42° 12' 01"  
**Altitud elipsoidal:**  
**Precisión:** ± (1 m - 10 m.)

### Reseña:

Clavo metálico semiesférico incrustado aproximadamente en el Km. 99.350 de la margen sur de la Carretera Nacional N-260, en el centro de la imposta de una alcantarilla

### Enlaces:

**Anterior:** 569020 - SS CVVA  
**Posterior:** 569022 - SS PEST  
**Agrupada con:**

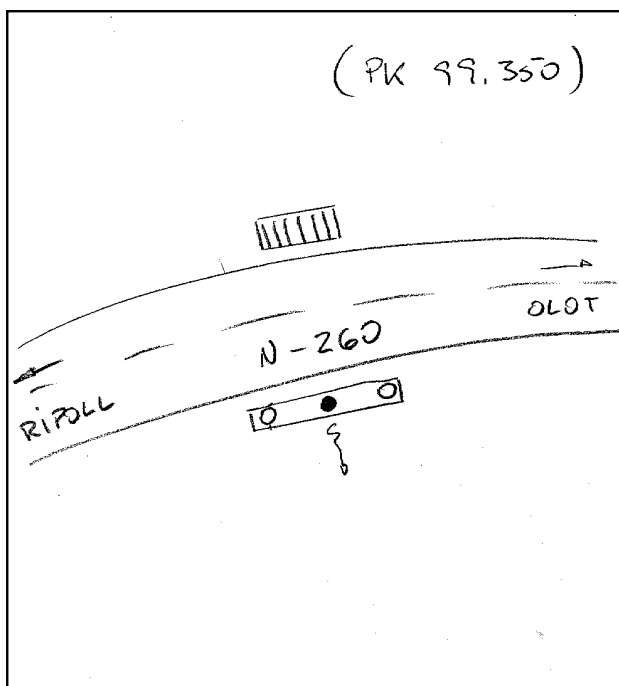

### Observaciones:

## Reseña de Señal de Nivelación

10-may-2025

### Situación Geográfica:

**Número:** 569022  
**Nombre:** SS PEST  
**Línea o Ramal:** 569. Olot -Ripoll

**Municipio:** Vallfogona de Ripollès  
**Provincia:** Girona  
**Hoja MTN50:** 256  
**Señal:** Secundaria      **En posición:** Vertical  
**Señalizada:** 26 de abril de 1999  
**Nivelada:** 20 de julio de 2001

### Datos Geodésicos:

**Altitud ortométrica:** 1113,9415 m.  
**Geopotencial:** 1091,8071 u.g.p.  
**Gravedad en superficie:** 980082,42 mgals.      *Observada*  
**Cálculo:** 01 de mayo de 2008

### Coordenadas Geográficas ETRS89:

**Longitud:** 2° 20' 38,3164"  
**Latitud:** 42° 11' 51,4801"  
**Altitud elipsoidal:** 1165,187 m.  
**Precisión:** ± (0,05m - 0,1 m.)

### Reseña:

Clavo metálico semiesférico incrustado aproximadamente en el Km. 100.350 de la margen norte de la Carretera Nacional N-260, en el centro de la imposta de una alcantarilla

### Enlaces:

**Anterior:** 569021 - SS CCAN  
**Posterior:** 569023 - NGV775  
**Agrupada con:**

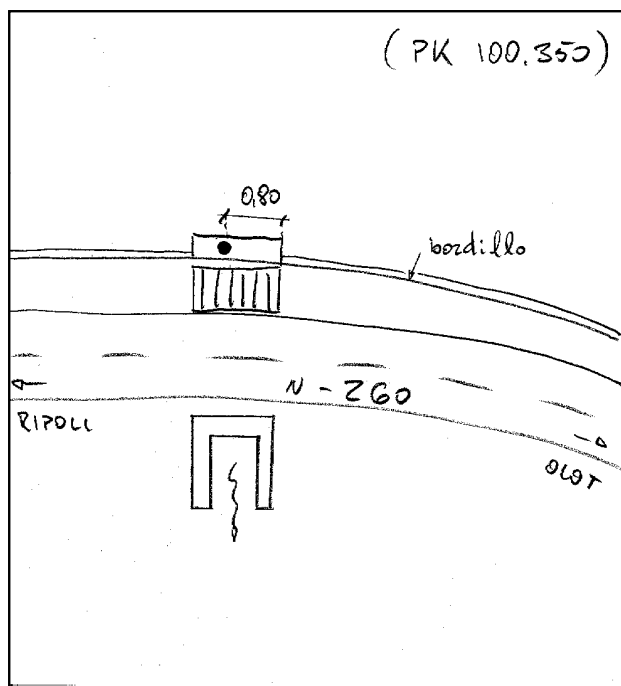

### Observaciones:

## Reseña de Señal de Nivelación

10-may-2025

### Situación Geográfica:

**Número:** 569023  
**Nombre:** NGV775  
**Línea o Ramal:** 569. Olot -Ripoll

**Municipio:** Vallfogona de Ripollès  
**Provincia:** Girona  
**Hoja MTN50:** 256  
**Señal:** Principal **En posición:** Vertical  
**Señalizada:** 26 de abril de 1999  
**Nivelada:** 20 de julio de 2001

### Datos Geodésicos:

**Altitud ortométrica:** 1070,4192 m.  
**Geopotencial:** 1049,1552 u.g.p.  
**Gravedad en superficie:** 980089,51 mgals. *Observada*  
**Cálculo:** 01 de mayo de 2008

### Coordenadas Geográficas ETRS89:

**Longitud:** 2° 20' 01,2697"  
**Latitud:** 42° 11' 50,2290"  
**Altitud elipsoidal:** 1121,626 m.  
**Precisión:** ± 0,05 m.

### Reseña:

Clavo metálico semiesférico incrustado aproximadamente en el Km. 101.400 de la margen norte de la Carretera Nacional N-260, en el extremo oeste de la imposta de una alcantarilla

### Enlaces:

**Anterior:** 569022 - SS PEST  
**Posterior:** 569024 - NGV776  
**Agrupada con:** 569024 - NGV776.

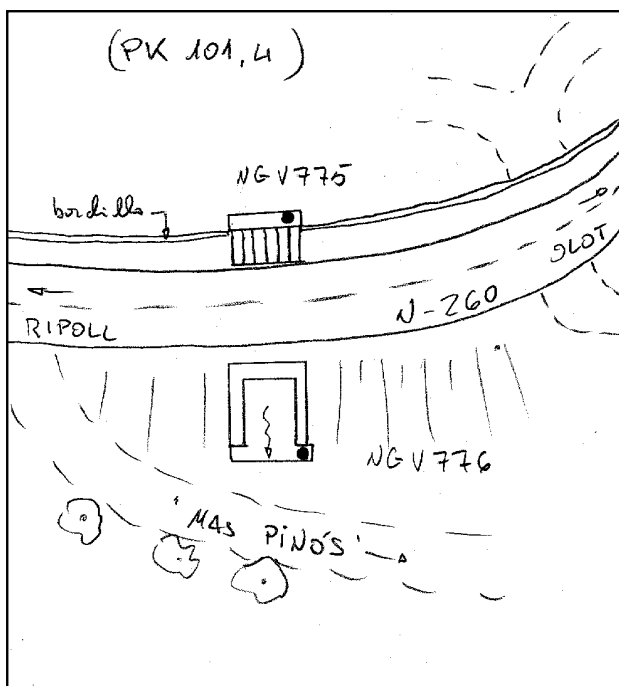

### Observaciones:

## Reseña de Señal de Nivelación

10-may-2025

### Situación Geográfica:

**Número:** 569024  
**Nombre:** NGV776  
**Línea o Ramal:** 569. Olot -Ripoll

**Municipio:** Vallfogona de Ripollès  
**Provincia:** Girona  
**Hoja MTN50:** 256  
**Señal:** Principal **En posición:** Vertical  
**Señalizada:** 26 de abril de 1999  
**Nivelada:** 20 de julio de 2001

### Datos Geodésicos:

**Altitud ortométrica:** 1068,1586 m.  
**Geopotencial:** 1046,9401 u.g.p.  
**Gravedad en superficie:** 980090,21 mgals. *Calculada*  
**Cálculo:** 01 de mayo de 2008

### Coordenadas Geográficas ETRS89:

**Longitud:** 2° 20' 01"  
**Latitud:** 42° 11' 50"  
**Altitud elipsoidal:**  
**Precisión:** ± (1 m - 10 m.)

### Reseña:

Clavo metálico semiesférico incrustado aproximadamente en el Km. 101.400 de la margen sur de la Carretera Nacional N-260, en el extremo sureste de la solera de hormigón de una alcantarilla, junto a la aleta este

### Enlaces:

**Anterior:** 569023 - NGV775  
**Posterior:** 569025 - SS LTAV  
**Agrupada con:** 569023 - NGV775.

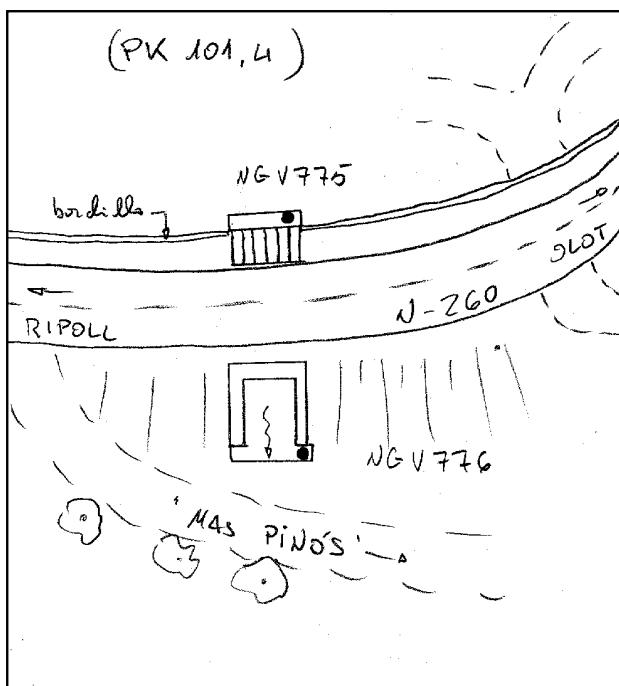

### Observaciones:



## Reseña de Señal de Nivelación

10-may-2025

### Situación Geográfica:

**Número:** 569025  
**Nombre:** SS LTAV  
**Línea o Ramal:** 569. Olot -Ripoll

**Municipio:** Vallfogona de Ripollès  
**Provincia:** Girona  
**Hoja MTN50:** 256  
**Señal:** Secundaria **En posición:** Vertical  
**Señalizada:** 26 de abril de 1999  
**Nivelada:** 20 de julio de 2001

### Datos Geodésicos:

**Altitud ortométrica:** 1037,4963 m.  
**Geopotencial:** 1016,8921 u.g.p.  
**Gravedad en superficie:** 980096,48 mgals. *Observada*  
**Cálculo:** 01 de mayo de 2008

### Coordenadas Geográficas ETRS89:

**Longitud:** 2° 19' 26,9612"  
**Latitud:** 42° 11' 51,6894"  
**Altitud elipsoidal:** 1088,729 m.  
**Precisión:** ± 0,05 m.

### Reseña:

Clavo metálico semiesférico incrustado aproximadamente en el Km. 102.300 de la margen norte de la Carretera Nacional N-260, en el extremo este de la imposta de una alcantarilla

### Observaciones:

Informe del estado de la Señal en: [InfoRN.pdf](#)

### Enlaces:

**Anterior:** 569024 - NGV776  
**Posterior:** 569026 - SS CPO  
**Agrupada con:**

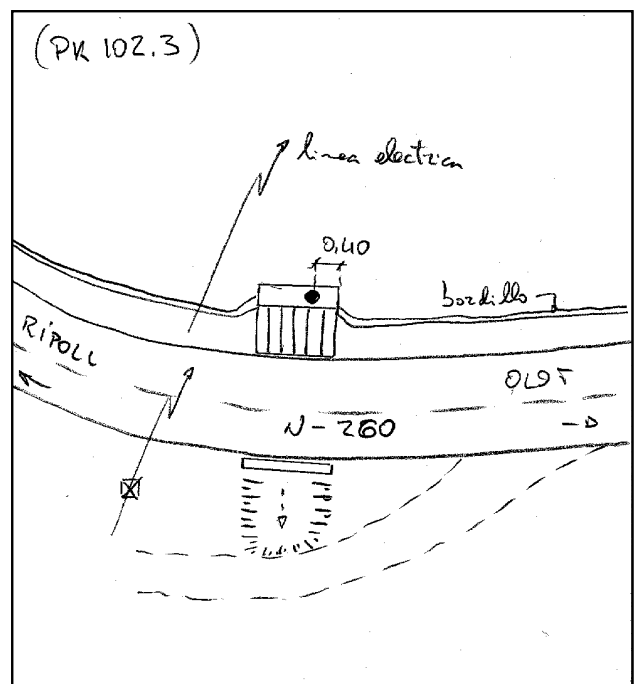

Reseña de Señal de Nivelación

10-may-2025

Situación Geográfica:

Número: **569026**  
 Nombre: **SS CPO**  
 Línea o Ramal: **569. Olot -Ripoll**

Municipio: Vallfogona de Ripollès  
 Provincia: Girona  
 Hoja MTN50: 256  
 Señal: Secundaria      En posición: Vertical  
 Señalizada: 26 de abril de 1999  
 Nivelada: 20 de julio de 2001

Datos Geodésicos:

Altitud ortométrica: 1009,0852 m.  
 Geopotencial: 989,0496 u.g.p.  
 Gravedad en superficie: 980102,02 mgals.      *Observada*  
 Cálculo: 01 de mayo de 2008

Coordenadas Geográficas ETRS89:

Longitud: 2° 18' 56,3681"  
 Latitud: 42° 11' 53,3287"  
 Altitud elipsoidal: 1060,276 m.  
 Precisión: ± (0,05m - 0,1 m.)

Reseña:

Clavo metálico semiesférico incrustado aproximadamente en el Km. 103.200 de la margen norte de la Carretera Nacional N-260, en el extremo oeste de la imposta de una alcantarilla

Enlaces:

Anterior: 569025 - SS LTAV  
 Posterior: 569027 - SS VFOG  
 Agrupada con:

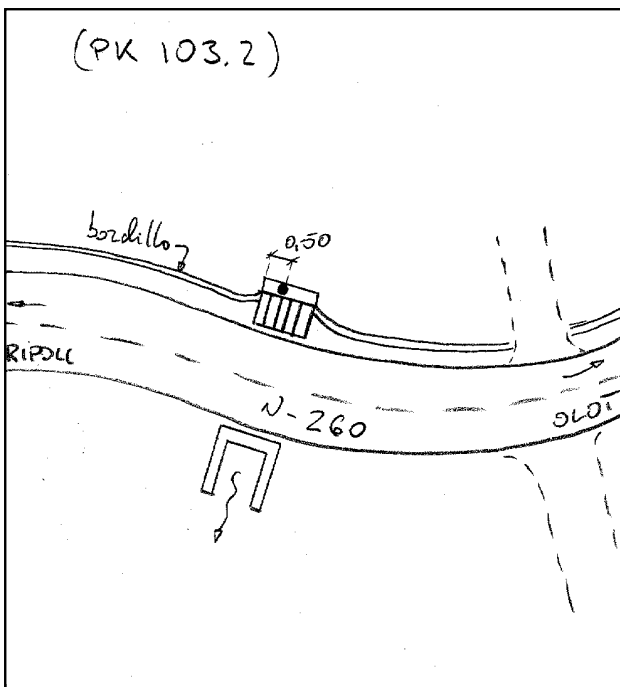

Observaciones:

## Reseña de Señal de Nivelación

10-may-2025

### Situación Geográfica:

**Número:** 569027  
**Nombre:** SS VFOG  
**Línea o Ramal:** 569. Olot -Ripoll

**Municipio:** Vallfogona de Ripollès  
**Provincia:** Girona  
**Hoja MTN50:** 256  
**Señal:** Secundaria      **En posición:** Vertical  
**Señalizada:** 26 de abril de 1999  
**Nivelada:** 20 de julio de 2001

### Datos Geodésicos:

**Altitud ortométrica:** 964,7937 m.  
**Geopotencial:** 945,6447 u.g.p.  
**Gravedad en superficie:** 980111,37 mgals.      *Observada*  
**Cálculo:** 01 de mayo de 2008

### Coordenadas Geográficas ETRS89:

**Longitud:** 2° 18' 17,3948"  
**Latitud:** 42° 11' 55,0198"  
**Altitud elipsoidal:** 1016,072 m.  
**Precisión:** ± 0,05 m.

### Reseña:

Clavo metálico semiesférico incrustado aproximadamente en el Km. 104.200 de la margen norte de la Carretera Nacional N-260, en la esquina noroeste de una alcantarilla

### Enlaces:

**Anterior:** 569026 - SS CPO  
**Posterior:** 569028 - NGV777  
**Agrupada con:**

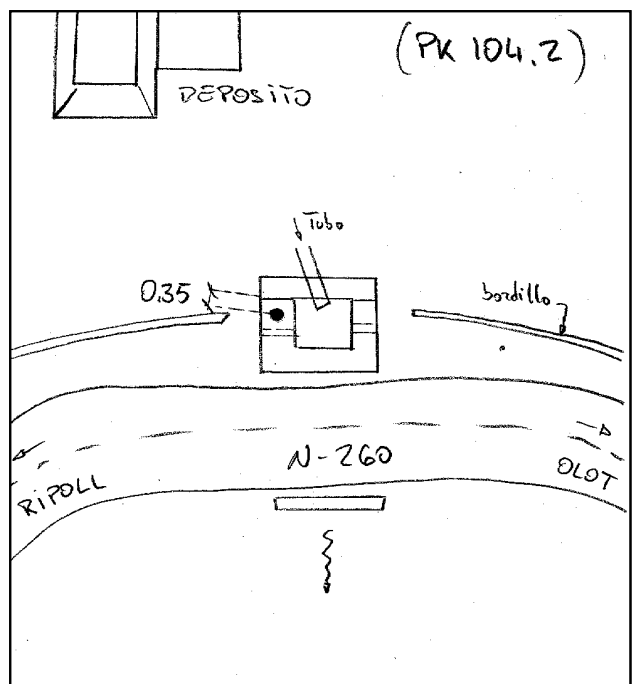

### Observaciones:

## Reseña de Señal de Nivelación

10-may-2025

### Situación Geográfica:

**Número:** 569028  
**Nombre:** NGV777  
**Línea o Ramal:** 569. Olot -Ripoll

**Municipio:** Vallfogona de Ripollès  
**Provincia:** Girona  
**Hoja MTN50:** 256  
**Señal:** Principal **En posición:** Horizontal  
**Señalizada:** 26 de abril de 1999  
**Nivelada:** 20 de julio de 2001

### Datos Geodésicos:

**Altitud ortométrica:** 958,4443 m.  
**Geopotencial:** 939,4216 u.g.p.  
**Gravedad en superficie:** 980111,86 mgals. *Calculada*  
**Cálculo:** 01 de mayo de 2008

### Coordenadas Geográficas ETRS89:

**Longitud:** 2° 17' 41"  
**Latitud:** 42° 11' 53"  
**Altitud elipsoidal:**  
**Precisión:** ± (1 m - 10 m.)

### Reseña:

Clavo metálico semiesférico incrustado aproximadamente en el Km. 105.150 de la margen sur de la Carretera Nacional N-260, en extremo este de la zapata soporte de bionda

### Observaciones:

Informe del estado de la Señal en: [InfoRN.pdf](#)

### Enlaces:

**Anterior:** 569027 - SS VFOG  
**Posterior:** 569029 - NGV778  
**Agrupada con:** 569029 - NGV778.

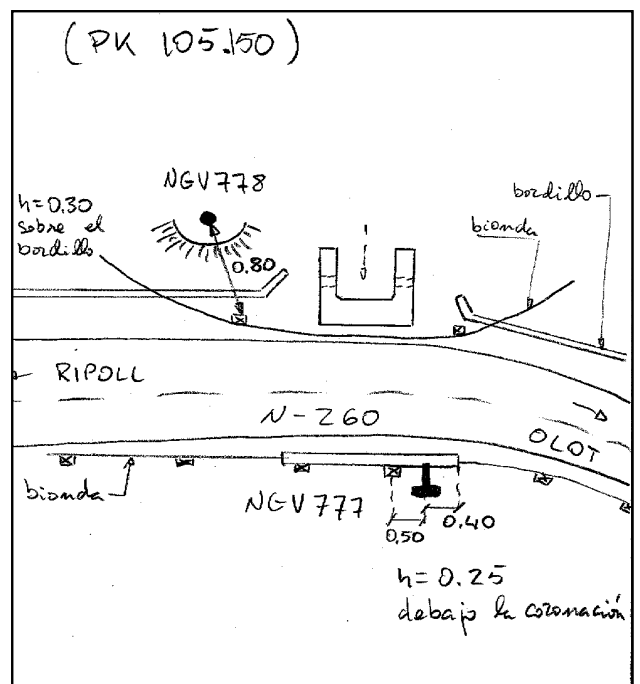

## Reseña de Señal de Nivelación

10-may-2025

### Situación Geográfica:

**Número:** 569029  
**Nombre:** NGV778  
**Línea o Ramal:** 569. Olot -Ripoll

**Municipio:** Vallfogona de Ripollès  
**Provincia:** Girona  
**Hoja MTN50:** 256  
**Señal:** Principal                      **En posición:** Vertical  
**Señalizada:** 26 de abril de 1999  
**Nivelada:** 20 de julio de 2001

### Datos Geodésicos:

**Altitud ortométrica:** 958,9192 m.  
**Geopotencial:** 939,887 u.g.p.  
**Gravedad en superficie:** 980111,81 mgals.      *Observada*  
**Cálculo:** 01 de mayo de 2008

### Coordenadas Geográficas ETRS89:

**Longitud:** 2° 17' 41,0930"  
**Latitud:** 42° 11' 53,5117"  
**Altitud elipsoidal:** 1010,283 m.  
**Precisión:** ± 0,05 m.

### Reseña:

Clavo metálico semiesférico incrustado aproximadamente en el Km. 105.150 de la margen norte de la Carretera Nacional N-260, en el centro de zapata de hormigón junto a alcantarilla

### Observaciones:

Informe del estado de la Señal en: [InfoRN.pdf](#)

### Enlaces:

**Anterior:** 569028 - NGV777  
**Posterior:** 569030 - SS SOA  
**Agrupada con:** 569028 - NGV777.

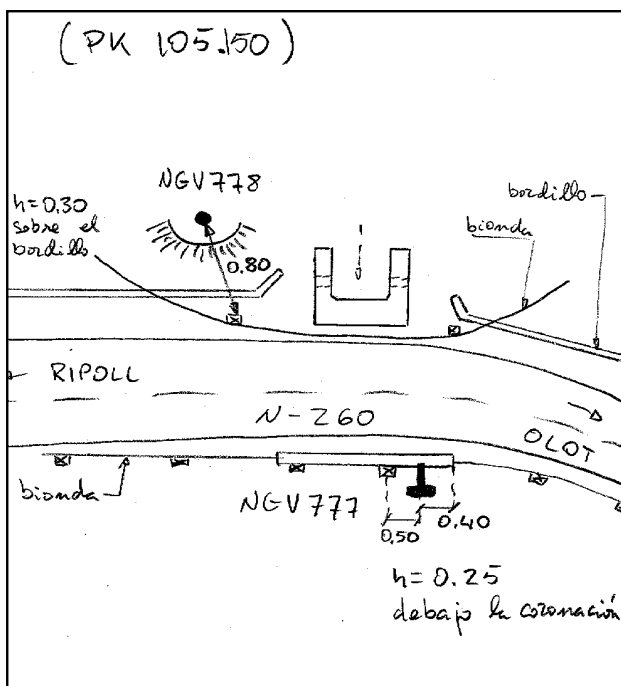

## Reseña de Señal de Nivelación

10-may-2025

### Situación Geográfica:

**Número:** 569030  
**Nombre:** SS SOA  
**Línea o Ramal:** 569. Olot -Ripoll

**Municipio:** Vallfogona de Ripollès  
**Provincia:** Girona  
**Hoja MTN50:** 256  
**Señal:** Secundaria      **En posición:** Vertical  
**Señalizada:** 26 de abril de 1999  
**Nivelada:** 20 de julio de 2001

### Datos Geodésicos:

**Altitud ortométrica:** 922,5121 m.  
**Geopotencial:** 904,2084 u.g.p.  
**Gravedad en superficie:** 980119,72 mgals.      *Observada*  
**Cálculo:** 01 de mayo de 2008

### Coordenadas Geográficas ETRS89:

**Longitud:** 2° 17' 00,1271"  
**Latitud:** 42° 11' 55,0265"  
**Altitud elipsoidal:** 973,865 m.  
**Precisión:** ± 0,05 m.

### Reseña:

Clavo metálico semiesférico incrustado aproximadamente en el Km. 106.250 de la margen sur de la Carretera Nacional N-260, en el extremo oeste de un murete de contención, junto a la casa "L'orri"

### Observaciones:

Informe del estado de la Señal en: [InfoRN.pdf](#)

### Enlaces:

**Anterior:** 569029 - NGV778  
**Posterior:** 569031 - SS TORN  
**Agrupada con:**

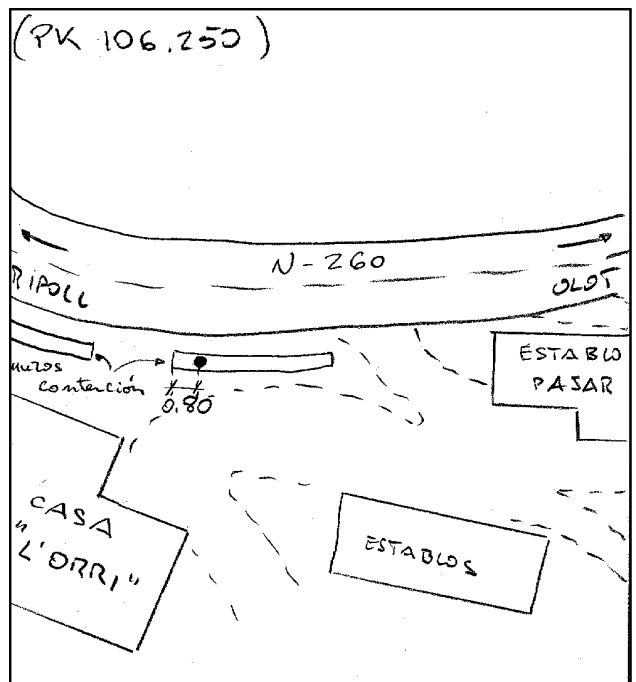

## Reseña de Señal de Nivelación

10-may-2025

### Situación Geográfica:

**Número:** 569031  
**Nombre:** SS TORN  
**Línea o Ramal:** 569. Olot -Ripoll

**Municipio:** Vallfogona de Ripollès  
**Provincia:** Girona  
**Hoja MTN50:** 256  
**Señal:** Secundaria      **En posición:** Vertical  
**Señalizada:** 26 de abril de 1999  
**Nivelada:** 20 de julio de 2001

### Datos Geodésicos:

**Altitud ortométrica:** 903,7402 m.  
**Geopotencial:** 885,8114 u.g.p.  
**Gravedad en superficie:** 980123,29 mgals.      *Observada*  
**Cálculo:** 01 de mayo de 2008

### Coordenadas Geográficas ETRS89:

**Longitud:** 2° 16' 27,7222"  
**Latitud:** 42° 11' 55,3029"  
**Altitud elipsoidal:** 955,035 m.  
**Precisión:** ± 0,05 m.

### Reseña:

Clavo metálico semiesférico incrustado aproximadamente en el Km. 107.020 de la margen norte de la Carretera Nacional N-260, en el lado oeste de una alcantarilla

### Observaciones:

Informe del estado de la Señal en: [InfoRN.pdf](#)

### Enlaces:

**Anterior:** 569030 - SS SOA  
**Posterior:** 569032 - SS XIX  
**Agrupada con:**

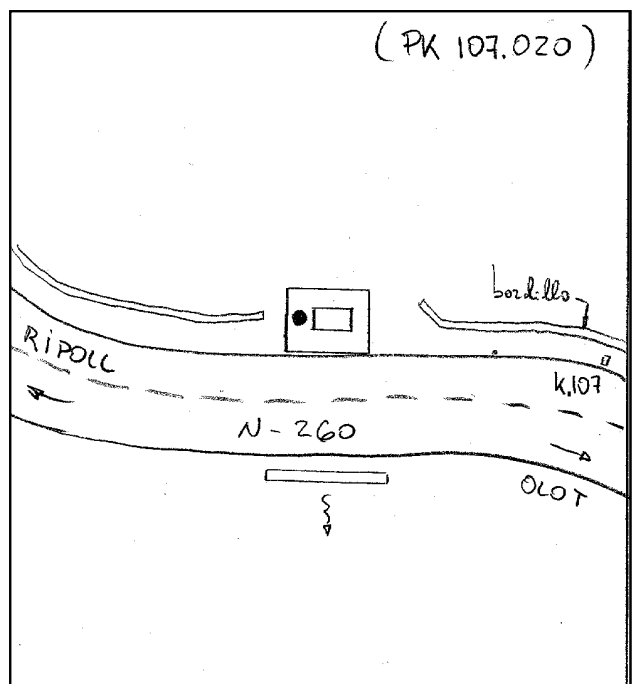

## Reseña de Señal de Nivelación

10-may-2025

### Situación Geográfica:

Número: **569032**  
Nombre: **SS XIX**  
Línea o Ramal: **569. Olot -Ripoll**

Municipio: Vallfogona de Ripollès  
Provincia: Girona  
Hoja MTN50: 256  
Señal: Secundaria      En posición: Vertical  
Señalizada: 27 de abril de 1999  
Nivelada: 20 de julio de 2001

### Datos Geodésicos:

Altitud ortométrica: 873,9162 m.  
Geopotencial: 856,5829 u.g.p.  
Gravedad en superficie: 980128,91 mgals.      *Observada*  
Cálculo: 01 de mayo de 2008

### Coordenadas Geográficas ETRS89:

Longitud: 2° 15' 56,3479"  
Latitud: 42° 11' 50,3298"  
Altitud elipsoidal:  
Precisión: ± (0,05m - 0,1 m.)

### Reseña:

Clavo metálico semiesférico incrustado aproximadamente en el Km. 107.950 de la margen norte de la Carretera Nacional N-260, en el lado oeste de la imposta de una alcantarilla

### Observaciones:

Informe del estado de la Señal en: [InfoRN.pdf](#)

### Enlaces:

Anterior: 569031 - SS TORN  
Posterior: 569033 - NGV779  
Agrupada con:

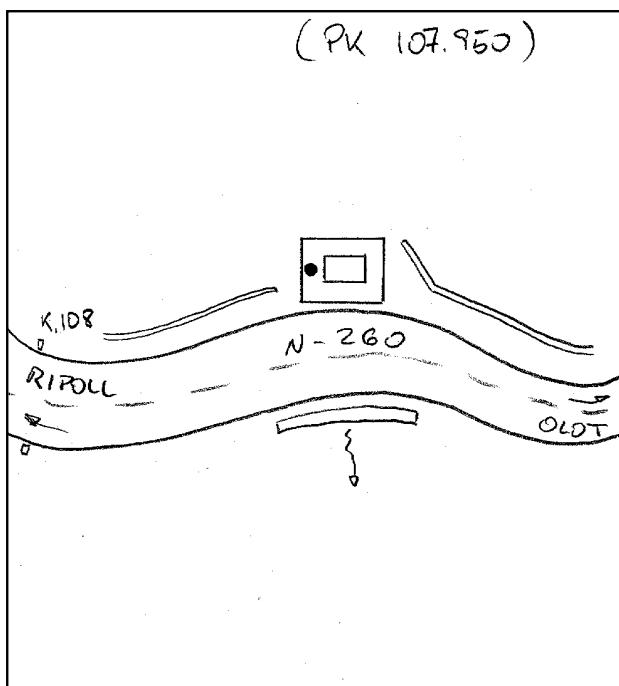



## Reseña de Señal de Nivelación

10-may-2025

### Situación Geográfica:

**Número:** 569033  
**Nombre:** NGV779  
**Línea o Ramal:** 569. Olot -Ripoll

**Municipio:** Ripoll  
**Provincia:** Girona  
**Hoja MTN50:** 256  
**Señal:** Principal **En posición:** Horizontal  
**Señalizada:** 27 de abril de 1999  
**Nivelada:** 20 de julio de 2001

### Enlaces:

**Anterior:** 569032 - SS XIX  
**Posterior:** 569035 - SS PIBE  
**Agrupada con:** 569034 - NAPF523.

### Datos Geodésicos:

**Altitud ortométrica:** 856,3625 m.  
**Geopotencial:** 839,3796 u.g.p.  
**Gravedad en superficie:** 980132,25 mgals. *Calculada*  
**Cálculo:** 01 de mayo de 2008

### Coordenadas Geográficas ETRS89:

**Longitud:** 2° 15' 34"  
**Latitud:** 42° 12' 10"  
**Altitud elipsoidal:**  
**Precisión:** ± (1 m - 10 m.)

### Reseña:

Clavo metálico semiesférico incrustado aproximadamente en el Km. 108.900 de la margen sur de la Carretera Nacional N-260, al pie de roca nativa junto a carretera y a pista forestal

### Observaciones:

Informe del estado de la Señal en: [InfoRN.pdf](#)

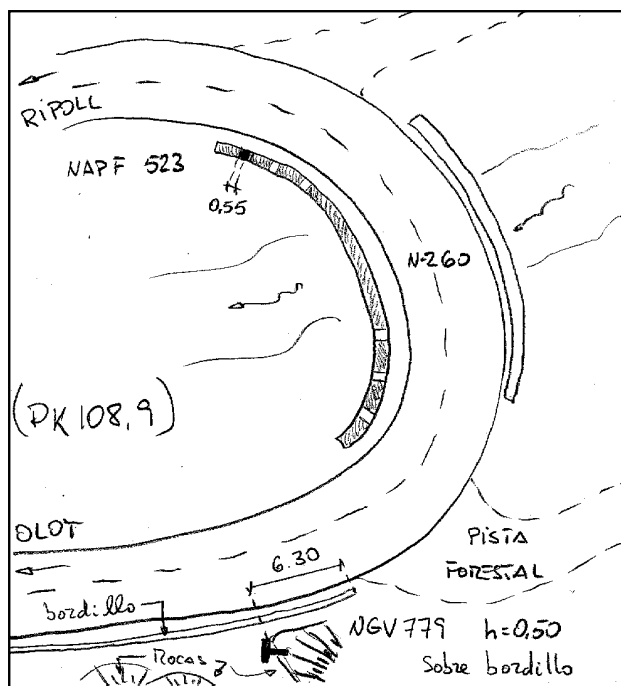

## Reseña de Señal de Nivelación

10-may-2025

### Situación Geográfica:

Número:

Nombre:

Línea o Ramal:

Municipio:

Provincia:

Hoja MTN50:

Señal:

En posición:

Señalizada:

Nivelada:

### Enlaces:

Anterior:

Posterior:

Agrupada con:

### Datos Geodésicos:

Altitud ortométrica:

Geopotencial:

Gravedad en superficie:

Cálculo:

**PENDIENTE DE NIVELACIÓN**

### Coordenadas Geográficas ETRS89:

Longitud:

Latitud:

Altitud elipsoidal:

Precisión:

### Reseña:

### Observaciones:

Informe del estado de la Señal en: [InfoRN.pdf](#)

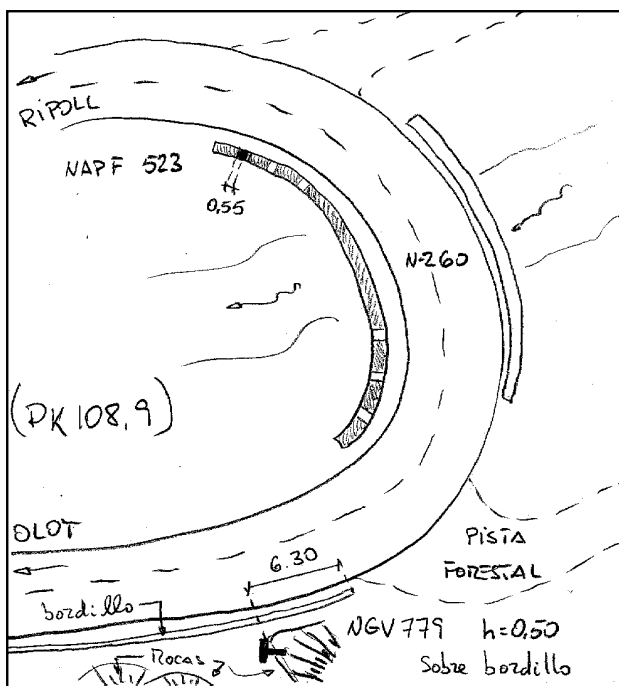

## Reseña de Señal de Nivelación

10-may-2025

### Situación Geográfica:

**Número:** 569035  
**Nombre:** SS PIBE  
**Línea o Ramal:** 569. Olot -Ripoll

**Municipio:** Ripoll  
**Provincia:** Girona  
**Hoja MTN50:** 256  
**Señal:** Secundaria      **En posición:** Vertical  
**Señalizada:** 27 de abril de 1999  
**Nivelada:** 20 de julio de 2001

### Datos Geodésicos:

**Altitud ortométrica:** 869,8418 m.  
**Geopotencial:** 852,5897 u.g.p.  
**Gravedad en superficie:** 980129,49 mgals.      *Observada*  
**Cálculo:** 01 de mayo de 2008

### Coordenadas Geográficas ETRS89:

**Longitud:** 2° 15' 17,5905"  
**Latitud:** 42° 11' 58,0352"  
**Altitud elipsoidal:** 921,314 m.  
**Precisión:** ± (0,05m - 0,1 m.)

### Reseña:

Clavo metálico semiesférico incrustado aproximadamente en el Km. 109.600 de la margen norte de la Carretera Nacional N-260, en el lado norte de una alcantarilla

### Observaciones:

Informe del estado de la Señal en: [InfoRN.pdf](#)

### Enlaces:

**Anterior:** 569033 - NGV779  
**Posterior:** 569036 - SS SEN  
**Agrupada con:**

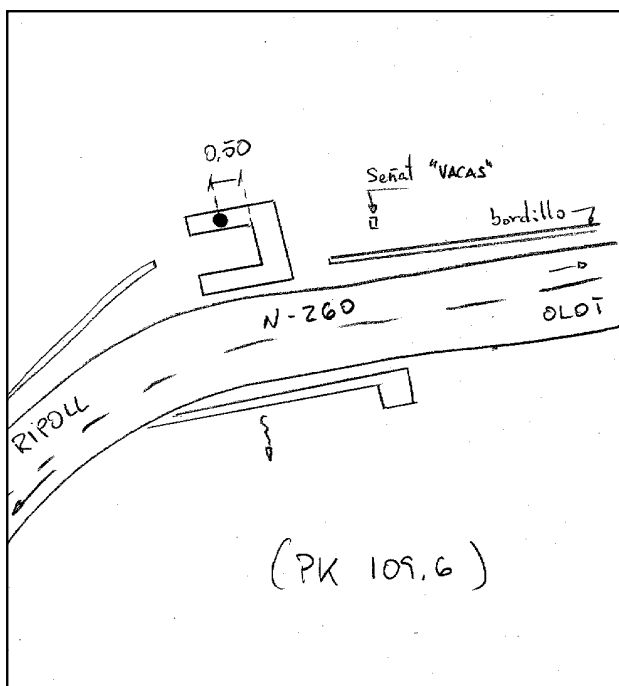

## Reseña de Señal de Nivelación

10-may-2025

### Situación Geográfica:

**Número:** 569036  
**Nombre:** SS SEN  
**Línea o Ramal:** 569. Olot -Ripoll

**Municipio:** Ripoll  
**Provincia:** Girona  
**Hoja MTN50:** 256  
**Señal:** Secundaria      **En posición:** Vertical  
**Señalizada:** 27 de abril de 1999  
**Nivelada:** 20 de julio de 2001

### Enlaces:

**Anterior:** 569035 - SS PIBE  
**Posterior:** 569037 - SS SBLR  
**Agrupada con:**

### Datos Geodésicos:

**Altitud ortométrica:** 882,0587 m.  
**Geopotencial:** 864,5623 u.g.p.  
**Gravedad en superficie:** 980126,66 mgals.      *Observada*  
**Cálculo:** 01 de mayo de 2008

### Coordenadas Geográficas ETRS89:

**Longitud:** 2° 14' 59,3635"  
**Latitud:** 42° 11' 47,6765"  
**Altitud elipsoidal:**  
**Precisión:** ± (0,05m - 0,1 m.)

### Reseña:

Clavo metálico semiesférico incrustado aproximadamente en el Km. 110.200 de la margen norte de la Carretera Nacional N-260, sobre imposta de alcantarilla, al pie de un muro de contención de sillares

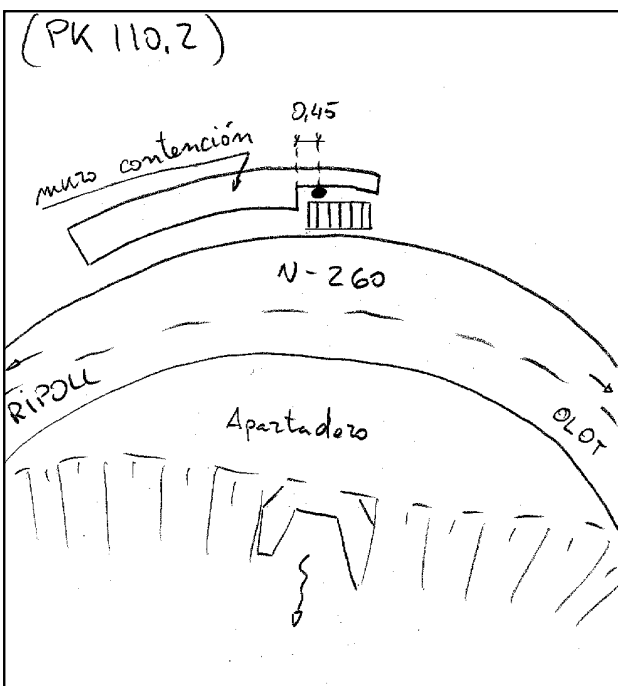

### Observaciones:

## Reseña de Señal de Nivelación

10-may-2025

### Situación Geográfica:

**Número:** 569037  
**Nombre:** SS SBLR  
**Línea o Ramal:** 569. Olot -Ripoll

**Municipio:** Ripoll  
**Provincia:** Girona  
**Hoja MTN50:** 256  
**Señal:** Secundaria      **En posición:** Vertical  
**Señalizada:** 27 de abril de 1999  
**Nivelada:** 20 de julio de 2001

### Datos Geodésicos:

**Altitud ortométrica:** 881,4817 m.  
**Geopotencial:** 863,9973 u.g.p.  
**Gravedad en superficie:** 980127,38 mgals.      *Observada*  
**Cálculo:** 01 de mayo de 2008

### Coordenadas Geográficas ETRS89:

**Longitud:** 2° 14' 45,2551"  
**Latitud:** 42° 11' 43,0287"  
**Altitud elipsoidal:** 932,829 m.  
**Precisión:** ± 0,05 m.

### Reseña:

Clavo metálico semiesférico incrustado aproximadamente en el Km. 110.800 de la margen sur de la Carretera Nacional N-260, en el centro de la imposta de una alcantarilla

### Enlaces:

**Anterior:** 569036 - SS SEN  
**Posterior:** 569038 - SS LFOS  
**Agrupada con:**

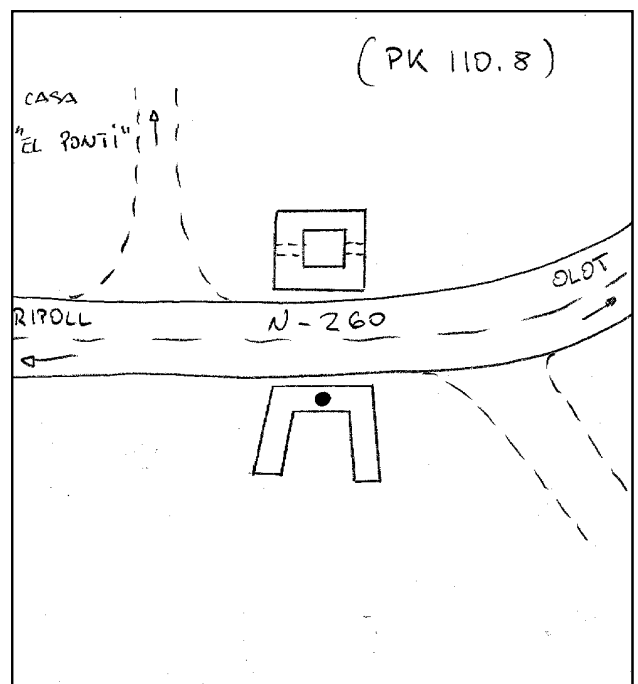

### Observaciones:

## Reseña de Señal de Nivelación

10-may-2025

### Situación Geográfica:

**Número:** 569038  
**Nombre:** SS LFOS  
**Línea o Ramal:** 569. Olot -Ripoll

**Municipio:** Ripoll  
**Provincia:** Girona  
**Hoja MTN50:** 256  
**Señal:** Secundaria      **En posición:** Vertical  
**Señalizada:** 27 de abril de 1999  
**Nivelada:** 20 de julio de 2001

### Datos Geodésicos:

**Altitud ortométrica:** 880,1232 m.  
**Geopotencial:** 862,6658 u.g.p.  
**Gravedad en superficie:** 980127,52 mgals.      *Observada*  
**Cálculo:** 01 de mayo de 2008

### Coordenadas Geográficas ETRS89:

**Longitud:** 2° 14' 19,2926"  
**Latitud:** 42° 11' 45,8128"  
**Altitud elipsoidal:** 931,447 m.  
**Precisión:** ± 0,05 m.

### Reseña:

Clavo metálico semiesférico incrustado aproximadamente en el Km. 111.400 de la margen norte de la Carretera Nacional N-260, en el centro de la imposta de una alcantarilla

### Enlaces:

**Anterior:** 569037 - SS SBLR  
**Posterior:** 569039 - NGV780  
**Agrupada con:**

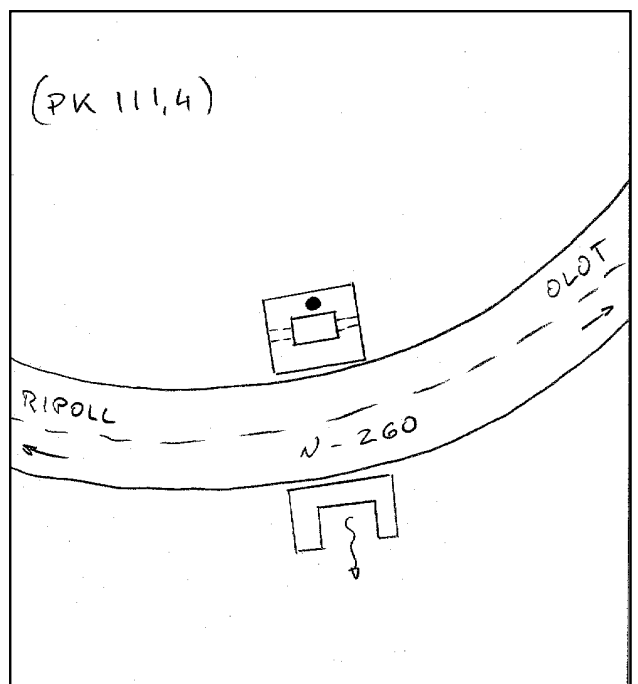

### Observaciones:

## Reseña de Señal de Nivelación

10-may-2025

### Situación Geográfica:

**Número:** 569039  
**Nombre:** NGV780  
**Línea o Ramal:** 569. Olot -Ripoll

**Municipio:** Ripoll  
**Provincia:** Girona  
**Hoja MTN50:** 256  
**Señal:** Principal                      **En posición:** Horizontal  
**Señalizada:** 27 de abril de 1999  
**Nivelada:** 20 de julio de 2001

### Datos Geodésicos:

**Altitud ortométrica:** 878,1067 m.  
**Geopotencial:** 860,6899 u.g.p.  
**Gravedad en superficie:** 980128,24 mgals.                      *Observada*  
**Cálculo:** 01 de mayo de 2008

### Coordenadas Geográficas ETRS89:

**Longitud:**  
**Latitud:**  
**Altitud elipsoidal:**  
**Precisión:** ± (1 m - 10 m.)

### Reseña:

Clavo metálico semiesférico incrustado aproximadamente en el Km. 112.300 de la margen oeste de la Carretera Nacional N-260, en la fachada este de la casilla de peones camineros, junto a la carretera antigua

### Enlaces:

**Anterior:** 569038 - SS LFOS  
**Posterior:** 569040 - NAPF525  
**Agrupada con:** 569040 - NAPF525.

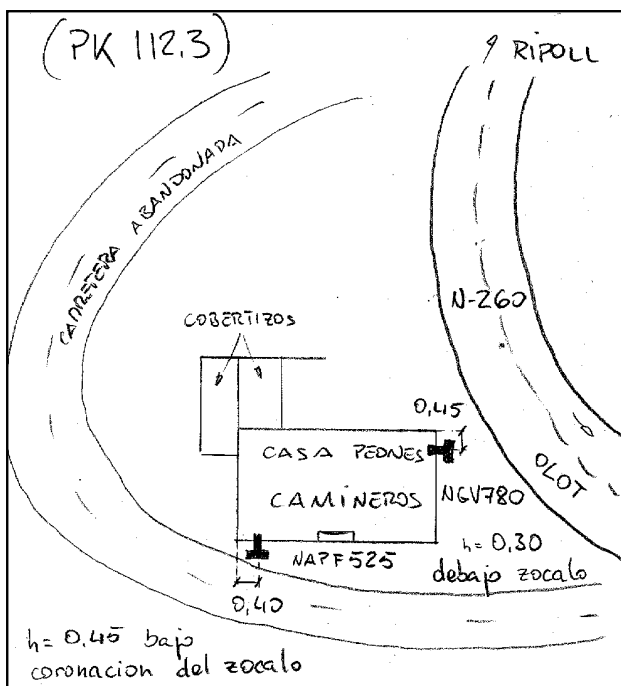

### Observaciones:

## Reseña de Señal de Nivelación

10-may-2025

### Situación Geográfica:

**Número:** 569040  
**Nombre:** NAPF525  
**Línea o Ramal:** 569. Olot -Ripoll

**Municipio:** Ripoll  
**Provincia:** Girona  
**Hoja MTN50:** 256  
**Señal:** Principal                      **En posición:** Horizontal  
**Señalizada:** 27 de abril de 1999  
**Nivelada:** 20 de julio de 2001

### Enlaces:

**Anterior:** 569039 - NGV780  
**Posterior:** 569041 - SS LECO  
**Agrupada con:** 569039 - NGV780.

### Datos Geodésicos:

**Altitud ortométrica:** 877,9290 m.  
**Geopotencial:** 860,5157 u.g.p.  
**Gravedad en superficie:** 980128,24 mgals.      *Calculada*  
**Cálculo:** 01 de mayo de 2008

### Coordenadas Geográficas ETRS89:

**Longitud:**  
**Latitud:**  
**Altitud elipsoidal:**  
**Precisión:** ± (1 m - 10 m.)

### Reseña:

Clavo metálico semiesférico incrustado aproximadamente en el Km. 112.300 de la margen este de la Carretera Nacional N-260, en el extremo oeste de la fachada sur de la casilla de peones camineros, junto a la carretera abandonada

### Observaciones:

Informe del estado de la Señal en: [InfoRN.pdf](#)

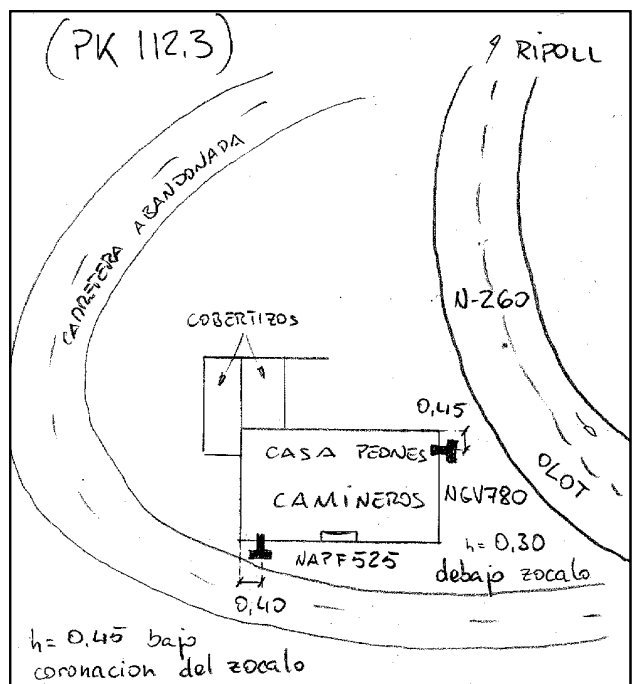



## Reseña de Señal de Nivelación

10-may-2025

### Situación Geográfica:

**Número:** 569041  
**Nombre:** SS LECO  
**Línea o Ramal:** 569. Olot -Ripoll

**Municipio:** Ripoll  
**Provincia:** Girona  
**Hoja MTN50:** 256  
**Señal:** Secundaria      **En posición:** Vertical  
**Señalizada:** 27 de abril de 1999  
**Nivelada:** 20 de julio de 2001

### Datos Geodésicos:

**Altitud ortométrica:** 829,2917 m.  
**Geopotencial:** 812,8487 u.g.p.  
**Gravedad en superficie:** 980137,01 mgals.      *Observada*  
**Cálculo:** 01 de mayo de 2008

### Coordenadas Geográficas ETRS89:

**Longitud:** 2° 13' 24,3163"  
**Latitud:** 42° 11' 41,5387"  
**Altitud elipsoidal:** 880,805 m.  
**Precisión:** ± (0,05m - 0,1 m.)

### Reseña:

Clavo metálico semiesférico incrustado aproximadamente en el Km. 113.050 de la margen norte de la Carretera Nacional N-260, en el centro de la imposta de una alcantarilla

### Observaciones:

Informe del estado de la Señal en: [InfoRN.pdf](#)

### Enlaces:

**Anterior:** 569040 - NAPF525  
**Posterior:** 569042 - SS BAT  
**Agrupada con:**

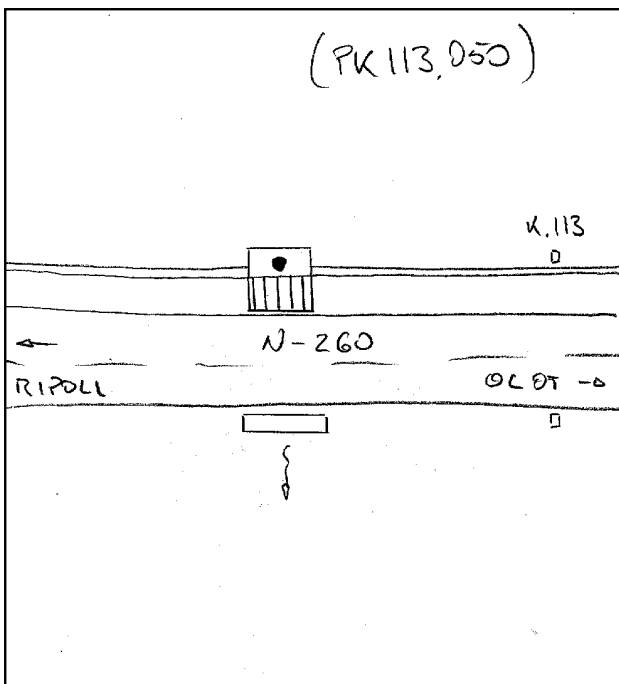

**Reseña de Señal de Nivelación** 10-may-2025

**Situación Geográfica:**

**Número:** 569042  
**Nombre:** SS BAT  
**Línea o Ramal:** 569. Olot -Ripoll  
  
**Municipio:** Ripoll  
**Provincia:** Girona  
**Hoja MTN50:** 256  
**Señal:** Secundaria **En posición:** Vertical  
**Señalizada:** 27 de abril de 1999  
**Nivelada:** 20 de julio de 2001

**Enlaces:**

**Anterior:** 569041 - SS LECO  
**Posterior:** 569043 - SS VIS  
**Agrupada con:**

**Datos Geodésicos:**

**Altitud ortométrica:** 780,3668 m.  
**Geopotencial:** 764,8991 u.g.p.  
**Gravedad en superficie:** 980145,89 mgals. *Observada*  
**Cálculo:** 01 de mayo de 2008

**Coordenadas Geográficas ETRS89:**

**Longitud:** 2° 12' 51,5916"  
**Latitud:** 42° 11' 43,5314"  
**Altitud elipsoidal:** 831,813 m.  
**Precisión:** ± (0,05m - 0,1 m.)

**Reseña:**

Clavo metálico semiesférico incrustado aproximadamente en el Km. 113.980 de la margen sur de la Carretera Nacional N-260, en el centro del pretil sur de un pontón

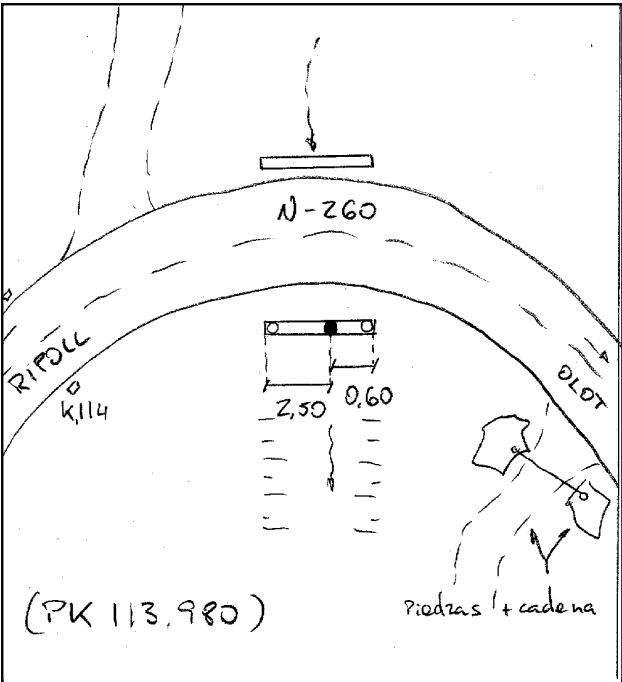

**Observaciones:**

Informe del estado de la Señal en: [InfoRN.pdf](#)

## Reseña de Señal de Nivelación

10-may-2025

### Situación Geográfica:

**Número:** 569043  
**Nombre:** SS VIS  
**Línea o Ramal:** 569. Olot -Ripoll

**Municipio:** Ripoll  
**Provincia:** Girona  
**Hoja MTN50:** 256  
**Señal:** Secundaria      **En posición:** Vertical  
**Señalizada:** 27 de abril de 1999  
**Nivelada:** 20 de julio de 2001

### Datos Geodésicos:

**Altitud ortométrica:** 735,3346 m.  
**Geopotencial:** 720,7634 u.g.p.  
**Gravedad en superficie:** 980153,06 mgals.      *Observada*  
**Cálculo:** 01 de mayo de 2008

### Coordenadas Geográficas ETRS89:

**Longitud:** 2° 12' 15,7258"  
**Latitud:** 42° 11' 41,5461"  
**Altitud elipsoidal:** 786,743 m.  
**Precisión:** ± 0,05 m.

### Reseña:

Clavo metálico semiesférico incrustado aproximadamente en el Km. 114.900 de la margen norte de la Carretera Nacional N-260, en la esquina noroeste de una alcantarilla

### Enlaces:

**Anterior:** 569042 - SS BAT  
**Posterior:** 569044 - NGV781  
**Agrupada con:**

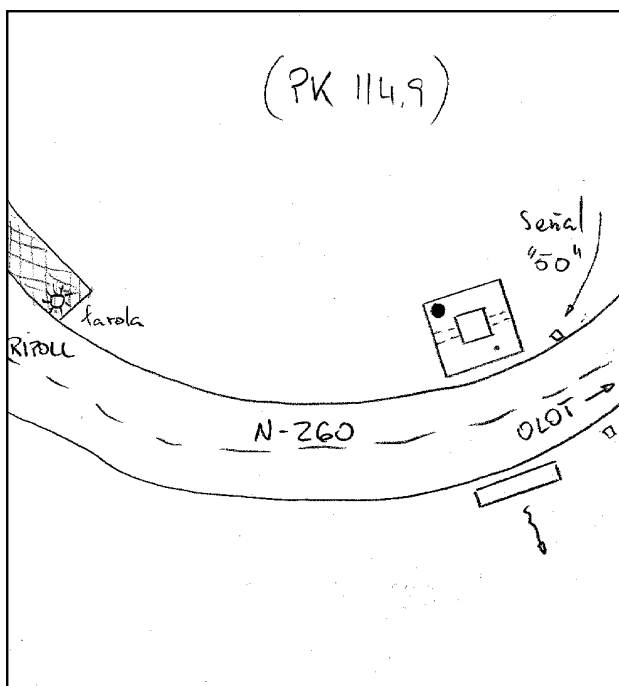

### Observaciones:

## Reseña de Señal de Nivelación

10-may-2025

### Situación Geográfica:

**Número:** 569044  
**Nombre:** NGV781  
**Línea o Ramal:** 569. Olot -Ripoll

**Municipio:** Ripoll  
**Provincia:** Girona  
**Hoja MTN50:** 256  
**Señal:** Principal **En posición:** Horizontal  
**Señalizada:** 27 de abril de 1999  
**Nivelada:** 20 de julio de 2001

### Datos Geodésicos:

**Altitud ortométrica:** 681,4808 m.  
**Geopotencial:** 667,9818 u.g.p.  
**Gravedad en superficie:** 980162,79 mgals. *Calculada*  
**Cálculo:** 01 de mayo de 2008

### Coordenadas Geográficas ETRS89:

**Longitud:** 2° 11' 44"  
**Latitud:** 42° 11' 46"  
**Altitud elipsoidal:**  
**Precisión:** ± (1 m - 10 m.)

### Reseña:

Clavo metálico semiesférico incrustado en la fachada sur del edificio principal de la estación de ferrocarril de Ripoll

### Enlaces:

**Anterior:** 569043 - SS VIS  
**Posterior:** 30 - NGV782\* (Ripoll)  
**Agrupada con:** 30 - NGV782\* (Ripoll).

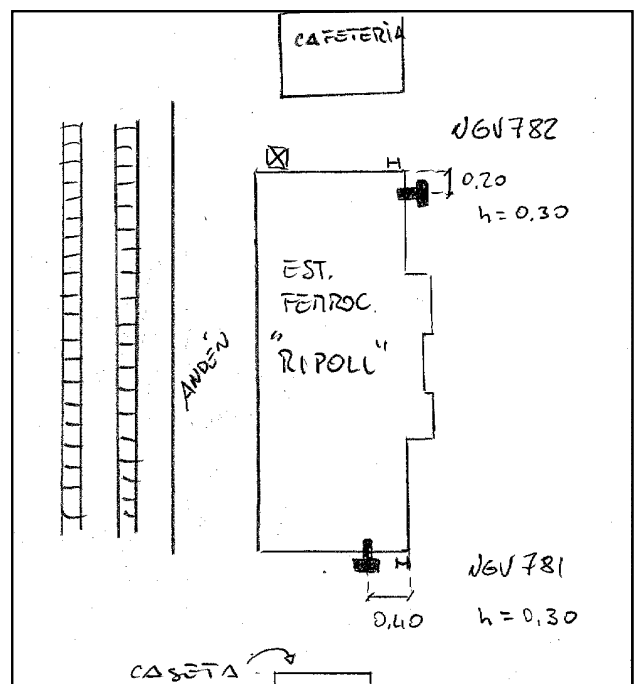

### Observaciones: