

## Reseña de Señal de Nivelación

10-may-2025

### Situación Geográfica:

**Número:** 401065  
**Nombre:** SSK396.000  
**Línea o Ramal:** 401. Arriondas - Oviedo

**Municipio:** Siero  
**Provincia:** Asturias  
**Hoja MTN50:** 29  
**Señal:** Secundaria      **En posición:** Vertical  
**Señalizada:** 09 de julio de 2004  
**Nivelada:** 01 de enero de 2005

### Datos Geodésicos:

**Altitud ortométrica:** 191,4800 m.  
**Geopotencial:** 187,7355 u.g.p.  
**Gravedad en superficie:** 980436,43 mgals.      *Observada*  
**Cálculo:** 01 de mayo de 2008

### Coordenadas Geográficas ETRS89:

**Longitud:** - 5° 44' 02,0297"  
**Latitud:** 43° 22' 55,0925"  
**Altitud elipsoidal:**  
**Precisión:** ± (0,05m - 0,1 m.)

### Reseña:

Clavo metálico semiesférico incrustado aproximadamente en el Km. 396 de la margen N de la Carretera N-634, y a unos 1.300 m. de la anterior. Incrustado vertical en la zapata del muro aleta del puente bajo la autovía.

### Enlaces:

**Anterior:** 401064 - SSK394.960  
**Posterior:** 401066 - SSK397.100  
**Agrupada con:**

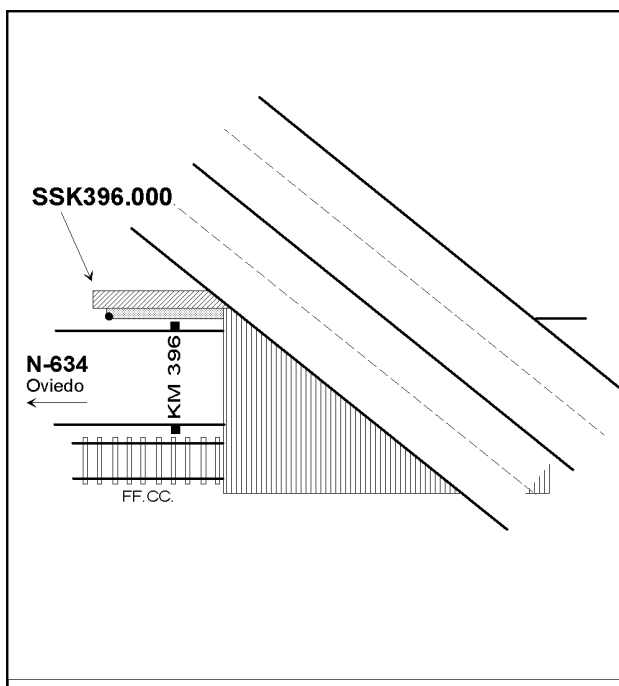

### Observaciones:

\*El Km. 395 mide 1.300 m.