

## Reseña de Señal de Nivelación

15-jun-2024

### Situación Geográfica:

**Número:** 321036  
**Nombre:** NGX112  
**Línea o Ramal:** 321. Almansa - Albacete.

**Municipio:** Chinchilla de Monte-Aragón  
**Provincia:** Albacete  
**Hoja MTN50:** 792  
**Señal:** Principal **En posición:** Vertical  
**Señalizada:** 01 de abril de 2003  
**Nivelada:**

### Datos Geodésicos:

**Altitud ortométrica:** 880,3342 m.  
**Geopotencial:** 862,6288 u.g.p.  
**Gravedad en superficie:** 979850,5 mgals. *Calculada*  
**Cálculo:** 01 de mayo de 2008

### Coordenadas Geográficas ETRS89:

**Longitud:** - 1° 24' 10"  
**Latitud:** 38° 53' 16"  
**Altitud elipsoidal:**  
**Precisión:** ± (1 m - 10 m.)

### Reseña:

Clavo metálico NGX 112 incrustado aproximadamente en el Km. 559,895 de la margen Norte de la Autovía N-430, sobre la aleta Este de un pontón, a 0'10 metros de la imposta, según croquis.

### Enlaces:

**Anterior:** 321035 - SSK561,0  
**Posterior:** 321037 - NGX113  
**Agrupada con:** 321037 - NGX113.

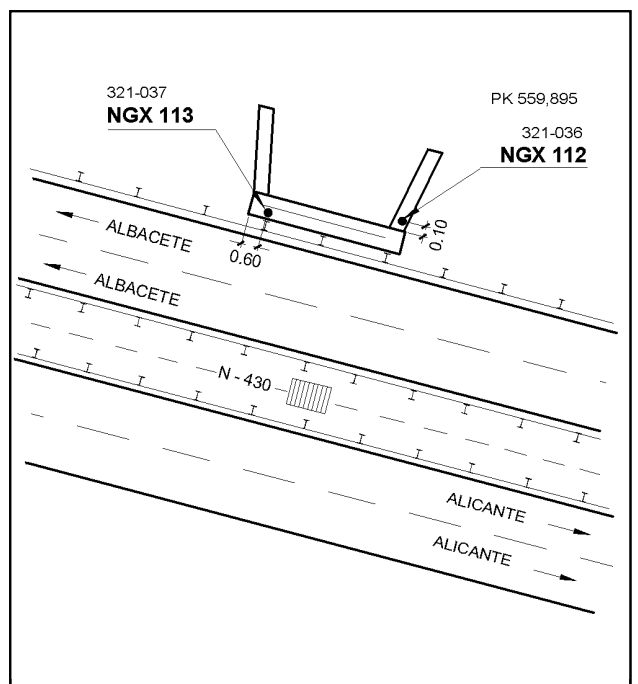

### Observaciones: