

Reseña de Señal de Nivelación

18-may-2024

Situación Geográfica:

Número: 212038
Nombre: NGS572
Línea o Ramal: 212. Molina - Monreal

Municipio: El Pedregal
Provincia: Guadalajara
Hoja MTN50: 515
Señal: Principal **En posición:** Vertical
Señalizada: 01 de septiembre de 1986
Nivelada:

Datos Geodésicos:

Altitud ortométrica: 1190,6835 m.
Geopotencial: 1166,8071 u.g.p.
Gravedad en superficie: 979896,88 mgals. *Observada*
Cálculo: 01 de mayo de 2008

Coordenadas Geográficas ETRS89:

Longitud: - 1° 34' 04,2360"
Latitud: 40° 46' 36,7977"
Altitud elipsoidal: 1242,967 m.
Precisión: ± 0,05 m.

Reseña:

Clavo metálico semiesférico incrustado aproximadamente en el Km. 88.900 de la margen N de la Carretera Nacional 211, a la salida de El Pedregal, en el extremo E de la imposta de una alcantarilla.

Enlaces:

Anterior: 212037 - NGS573
Posterior: 212039 - SSK90.0
Agrupada con: 212037 - NGS573.

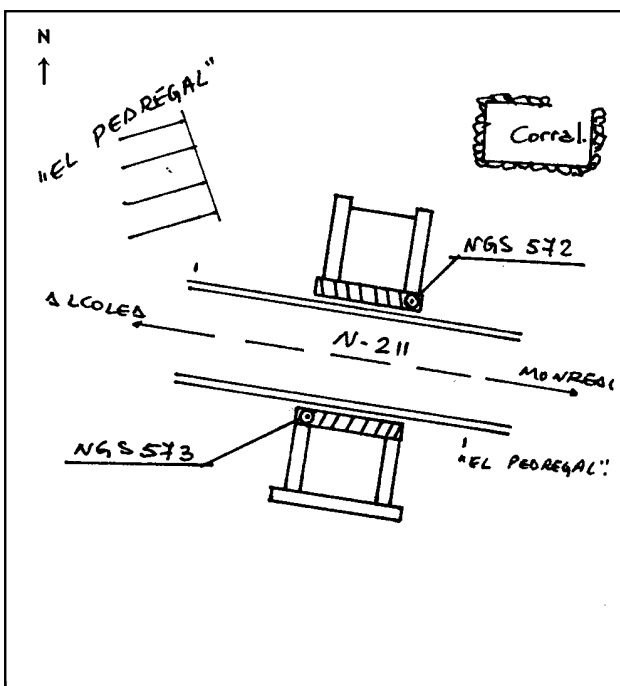

Observaciones: