

Reseña Vértice Geodésico

10-may-2025

Número.....: 108662 (antes de 2013: 108722)
Nombre.....: Arena
Municipios: La Oliva
Provincias: Las Palmas
Fecha de Construcción.....: 09 de septiembre de 1991
Pilar sin centrado forzado...: 1,20 m de alto, 0,30 m de diámetro.
Último cuerpo.....: 0,20 m de alto, 1,00 m de ancho.
Total cuerpos.....: 1 de 0,20 m de alto.

Coordenadas Geográficas:

Sistema de Ref.:	ED 50	REGCAN95
Longitud.....:		- 13° 55' 44,39590"
Latitud.....:		28° 38' 01,60200"
Alt. Elipsoidal...:		468,034 m (BP)
Cálculos:		01 de enero de 2001

Coordenadas UTM. Huso 28 :

Sistema de Ref.:	ED 50	REGCAN95
X.....:		604684,323 m
Y.....:		3167881,393 m
Factor escala....:		0,999735230
Convergencia...:		0° 30' 48"

Altitud sobre el nivel medio del mar: 422,450 m. (BP)

Situación:

Situado en la Isla de Fuerteventura, en el punto más alto de la formación volcánica Montaña de Arena, que está a unos 2,5 Km. al N. de La Oliva.

Acceso:

Desde La Oliva, en el Km. 23,300 de la carretera a Corralejo, que está dentro del casco de población, a su salida, se entra a la izquierda por un camino que a 100 m. sale fuera de la población y se bifurca, se sigue recto, a 400 m. desemboca en otro, se sigue a la izquierda y al llegar a los 500 m., se tuerce a la derecha por otro que a los 2 Km. deja uno a la derecha y a los 2,1 Km. termina en una explotación de arena negra. A la derecha está la Casa de Ramón Sosa; por una pista sólo apta para vehículo, o T.T. que sale junto a la entrada de la casa, se sube, faldeando, hasta que acaba a los 3,1 Km. Desde aquí, a pie, unos 10 minutos hasta la señal, hacia la izquierda.

Horizonte GPS:

Despejado

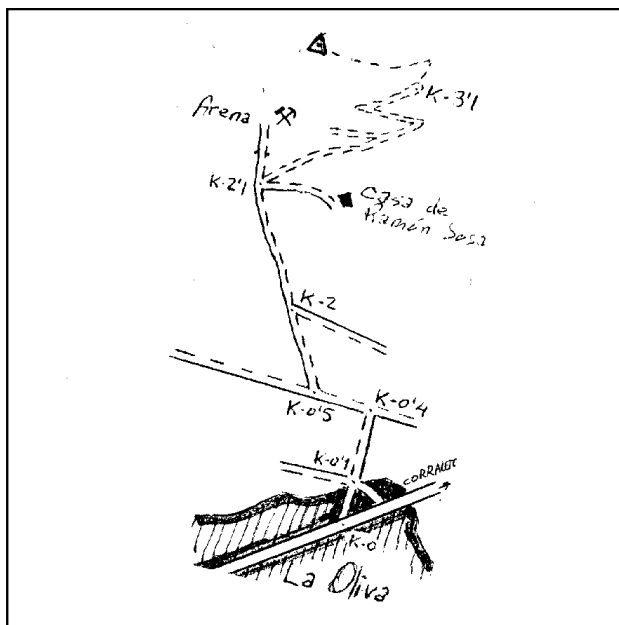
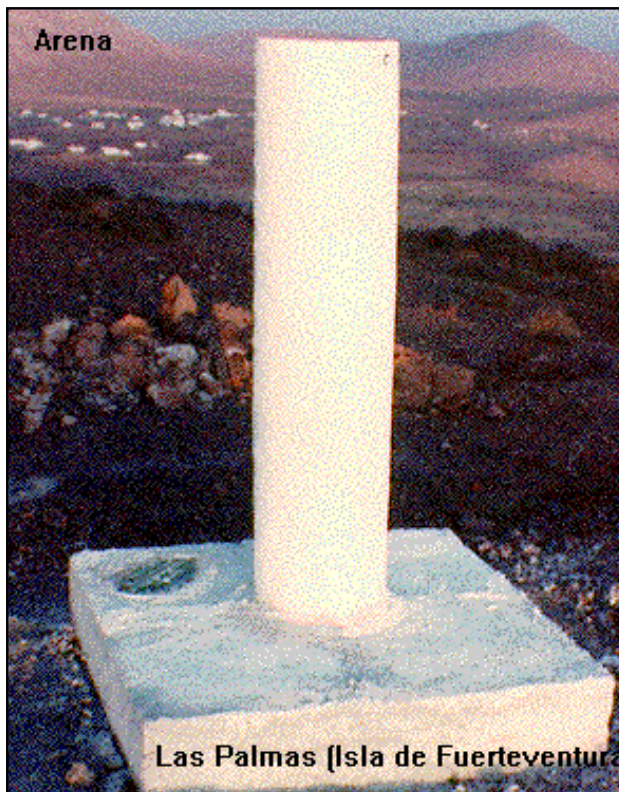

Observaciones:

Cartografía de situación

10-may-2025

Escala 1:25.000

0108662 Arena

Coordenadas REGCAN95. Huso 28

