

## Reseña Vértice Geodésico

10-may-2025

**Número.....: 47337**  
**Nombre.....: Tarragona**  
**Municipios: Tarragona**  
**Provincias: Tarragona**  
**Fecha de Construcción.....: 25 de noviembre de 1986**  
**Pilar sin centrado forzado...: 0,52 m de alto, 0,50 m de diámetro.**  
**Último cuerpo.....: 0,60 m de alto, 0,90 m de ancho.**  
**Total cuerpos.....: 1 de 0,60 m de alto.**

### Coordenadas Geográficas:

Sistema de Ref.:	ED 50	ETRS89
Longitud.....:	1° 15' 34,5599"	1° 15' 30,33163" ±0.148 m
Latitud.....:	41° 07' 13,3641"	41° 07' 09,27473" ±0.136 m
Alt. Elipsoidal...:		162,603 m ±0.181 (BP)
Cálculos:	01 de junio de 1987	01 de noviembre de 2009 Elipse de error al 95% de confianza.

### Coordenadas UTM. Huso 31 :

Sistema de Ref.:	ED 50	ETRS89
X.....:	353886,60 m	353792,117 m
Y.....:	4553659,54 m	4553455,848 m
Factor escala....:	0,999862737	0,999863096
Convergencia...:	- 1° 08' 41"	- 1° 08' 44"

Altitud sobre el nivel medio del mar: 113,494 m. (BP)

### Situación:

Situado en la torre de la Catedral de Tarragona, en la terraza que remata dicha torre y donde está la campana llamada "La Capona", coincidiendo con el eje de la torre.

### Acceso:

En el centro de la capital.

### Horizonte GPS:

Despejado

NO EXISTE FOTOGRAFÍA

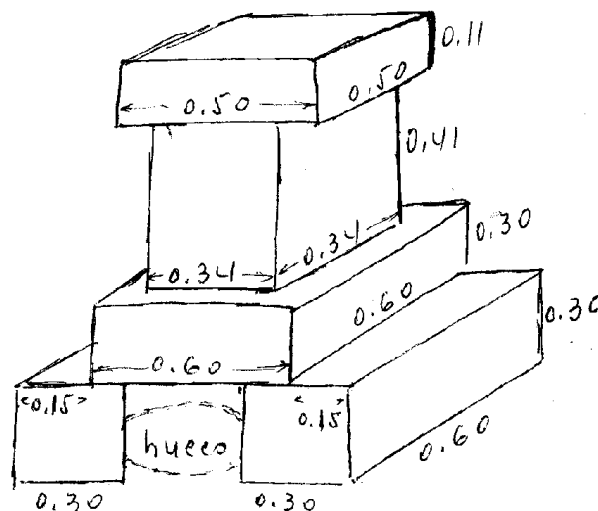

### Observaciones:



Cartografía de situación

10-may-2025

Escala 1:25.000

047337 Tarragona

Coordenadas ETRS89. Huso 31

