

Reseña de Señal de Nivelación

10-may-2025

Situación Geográfica:

Número: 20417088
Nombre: NGX748
Línea o Ramal: 20417. Puente de Génave - Reolid (Tramo 2 antigua 417)
Municipio: La Puerta de Segura
Provincia: Jaén
Hoja MTN50: 865
Señal: Principal **En posición:** Vertical
Señalizada: 26 de abril de 2004
Nivelada: 22 de diciembre de 2005

Enlaces:

Anterior: 20417087 - NGX747
Posterior: 20417089 - NGX749
Agrupada con: 20417089 - NGX749.

Datos Geodésicos:

Altitud ortométrica: 672,4563 m.
Geopotencial: 658,9244 u.g.p.
Gravedad en superficie: 979848,47 mgals. *Calculada*
Cálculo: 01 de mayo de 2008

Coordenadas Geográficas ETRS89:

Longitud: - 2° 47' 09"
Latitud: 38° 24' 14"
Altitud elipsoidal:
Precisión: ± (1 m - 10 m.)

Reseña:

Clavo metálico semiesférico incrustado sobre la imposta de alcantarilla de hormigón en su extremo Este aproximadamente en el Km.230,350 de la margen Norte de la Carretera Nacional 322.

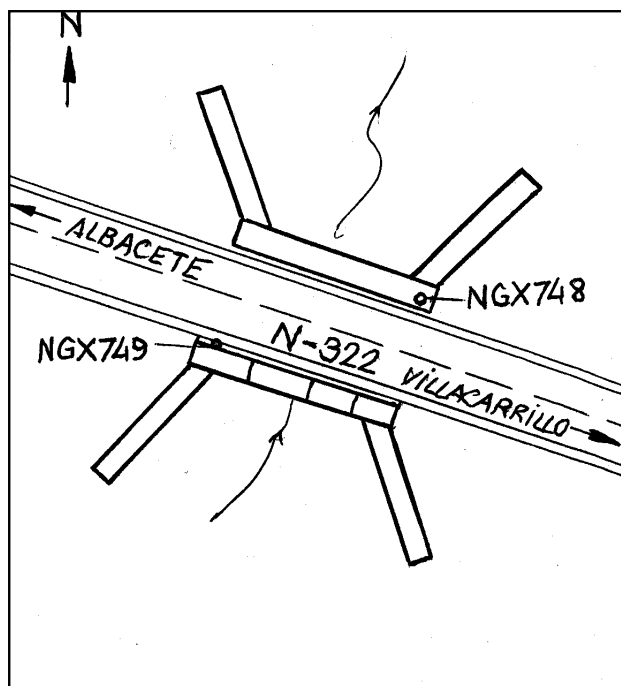

Observaciones: