

Reseña de Señal de Nivelación

10-may-2025

Situación Geográfica:

Número: 20221050
Nombre: SSK11,8
Línea o Ramal: 20221. Caspe - Sariñena (Tramo 2 antigua 221)

Municipio: Caspe
Provincia: Zaragoza
Hoja MTN50: 442
Señal: Secundaria **En posición:** Vertical
Señalizada: 26 de febrero de 2001
Nivelada: 16 de diciembre de 2002

Datos Geodésicos:

Altitud ortométrica: 202,0116 m.
Geopotencial: 198,0161 u.g.p.
Gravedad en superficie: 980213,19 mgals. *Observada*
Cálculo: 01 de mayo de 2008

Coordenadas Geográficas ETRS89:

Longitud: - 0° 04' 47,2749"
Latitud: 41° 19' 23,0762"
Altitud elipsoidal: 251,663 m.
Precisión: ± 0,05 m.

Reseña:

Clavo metálico semiesférico incrustado aproximadamente en el Km. 11,875 de la margen Este de la Carretera A-230 de Caspe a Sariñena, sobre la coronación del muro de una alcantarilla, en el centro del muro, según croquis.

Enlaces:

Anterior: 20221049 - SSK11,0
Posterior: 20221051 - SSK12,5
Agrupada con:

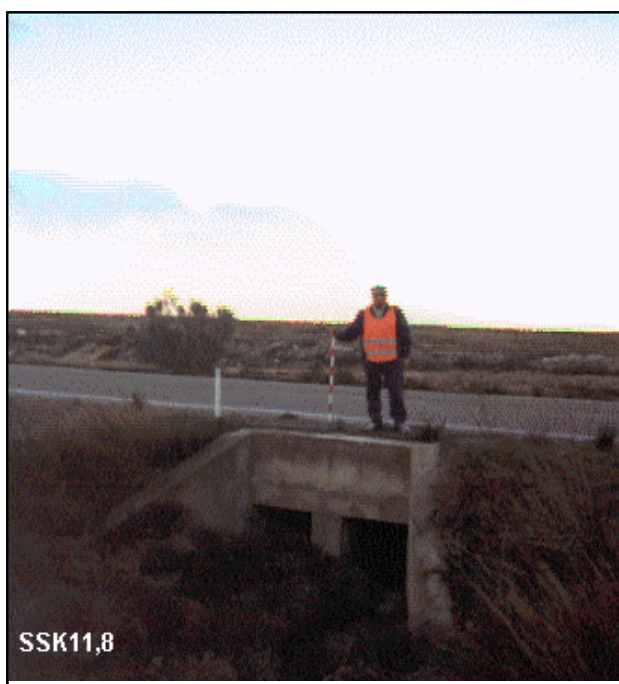

SSK11,8

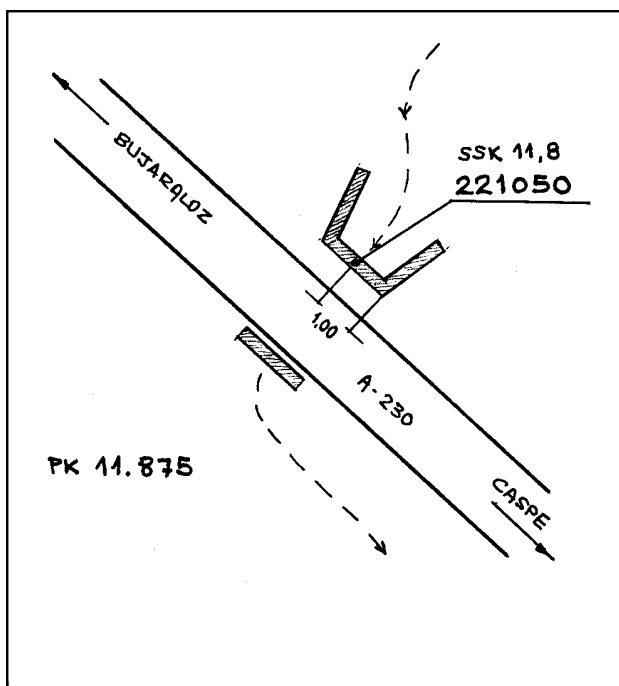

Observaciones: