

Reseña de Señal de Nivelación

13-feb-2021

Situación Geográfica:

Número: 10225056
Nombre: NGW341
Línea o Ramal: 10225. Vinaroz - Morella (Tramo 1 antigua 225)

Municipio: Morella
Provincia: Castellón/Castelló
Hoja MTN50: 545
Señal: Principal **En posición:** Horizontal
Señalizada: 09 de febrero de 2001
Nivelada:

Datos Geodésicos:

Altitud ortométrica: 648,3051 m.
Geopotencial: 635,3843 u.g.p.
Gravedad en superficie: 980042,41 mgals. *Calculada*
Cálculo: 01 de mayo de 2008

Coordenadas Geográficas ETRS89:

Longitud: 0° 03' 07"
Latitud: 40° 32' 26"
Altitud elipsoidal:
Precisión: ± (1 m - 10 m.)

Reseña:

Clavo metálico con la inscripción NGW341 incrustado aproximadamente en el Km. 41.500 de la margen Norte de la Carretera Nacional 232 de Vinaroz a Alcañiz, en la fachada Oeste de una casa de peones camineros, 0.38 metros a la izquierda del portón y 0.20 metros de altura sobre el suelo, según croquis.

Enlaces:

Anterior: 10225055 - SSK40,1
Posterior: 10225057 - NGW342
Agrupada con: 10225057 - NGW342.

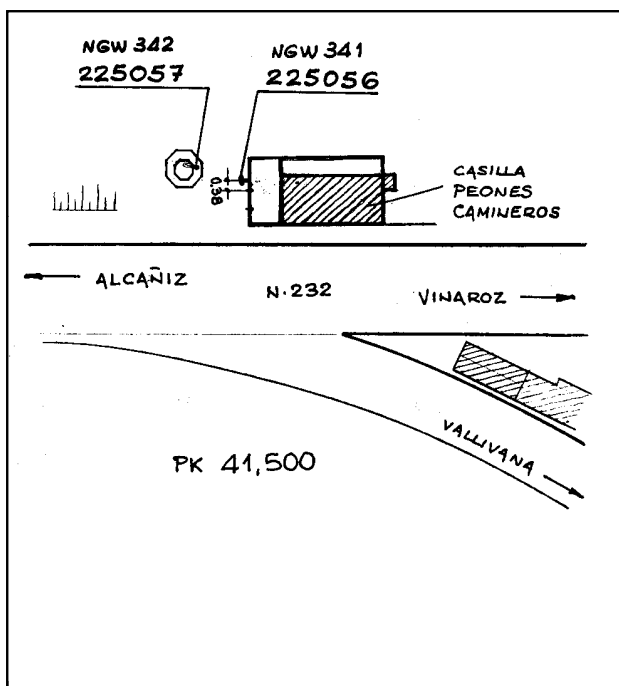

Observaciones:

CARRETERA EN OBRAS.