

Reseña de Señal de Nivelación

29-jun-2024

Situación Geográfica:

Número: **911119**
Nombre: **SS115**
Línea o Ramal: **911. Línea Arsenal - Maspalomas**

Municipio: San Bartolomé de Tirajana
Provincia: Las Palmas
Hoja MTN50: 1114
Señal: Secundaria En posición: Vertical
Señalizada: 01 de marzo de 1997
Nivelada: 01 de febrero de 2001

Enlaces:

Anterior: 911118 - SS114@
Posterior: 911120 - SS116
Agrupada con:

Datos Geodésicos:

Altitud ortométrica: 85,9878 m.
Geopotencial: 84,212 u.g.p.
Gravedad en superficie: 979344,16 mgals. *Observada*
Cálculo:

Coordenadas Geográficas REGCAN95:

Longitud: - 15° 37' 36,0922"
Latitud: 27° 45' 48,1792"
Altitud elipsoidal: 119,490 m.
Precisión: ± (0,05m - 0,1 m.)

Reseña:

Situada en el Km. 51 aproximadamente de la autopista GC-1, sobre roca nativa y en la margen derecha de la autopista, dirección Las Palmas, según croquis.

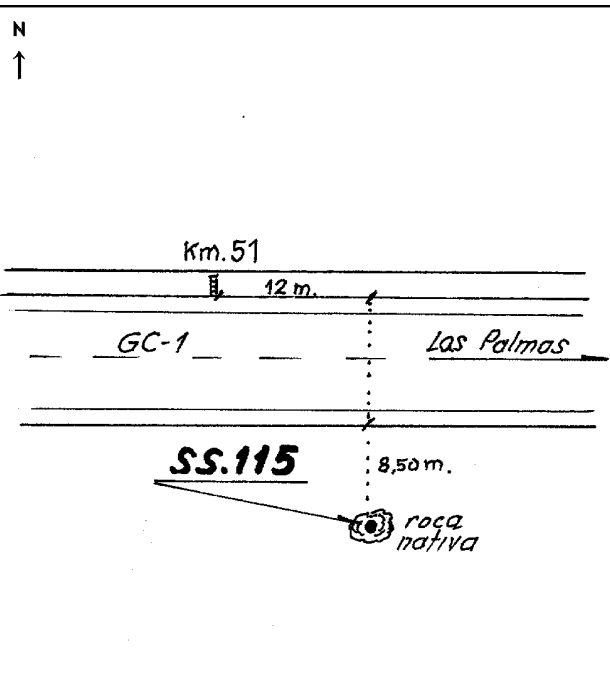
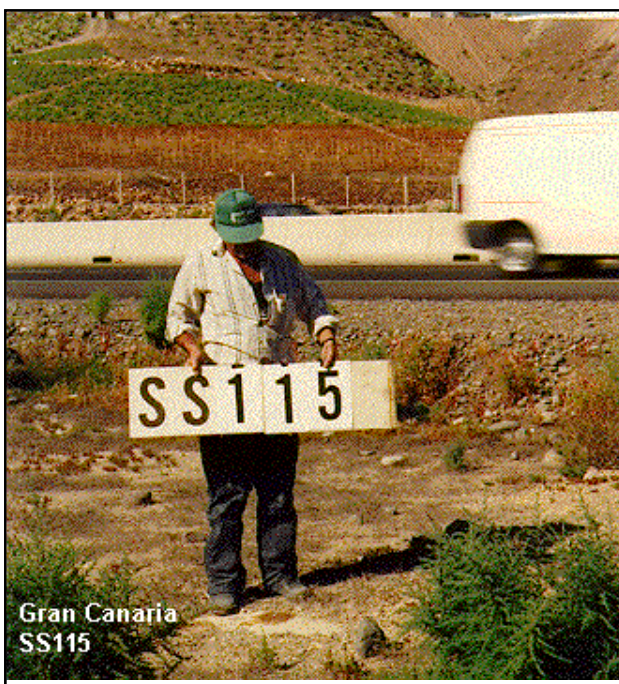

Observaciones: