

Reseña de Señal de Nivelación

10-may-2025

Situación Geográfica:

Número: 573024
Nombre: NGV726
Línea o Ramal: 573. Olot - Salt

Municipio: Les Planes d'Hostoles
Provincia: Girona
Hoja MTN50: 295
Señal: Principal **En posición:** Vertical
Señalizada: 13 de abril de 1999
Nivelada: 20 de julio de 2001

Datos Geodésicos:

Altitud ortométrica: 359,5526 m.
Geopotencial: 352,4551 u.g.p.
Gravedad en superficie: 980244,88 mgals. *Observada*
Cálculo: 01 de mayo de 2008

Coordenadas Geográficas ETRS89:

Longitud: 2° 32' 11,6373"
Latitud: 42° 03' 34,2908"
Altitud elipsoidal: 409,905 m.
Precisión: ± 0,05 m.

Reseña:

Clavo metálico semiesférico incrustado aproximadamente en el Km. 28.650 de la margen oeste de la Carretera Autonómica C-152, en el extremo norte del pretil de un puente sobre el rio Brugent

Enlaces:

Anterior: 573023 - SS PLAN
Posterior: 573025 - NGV727
Agrupada con: 573025 - NGV727.

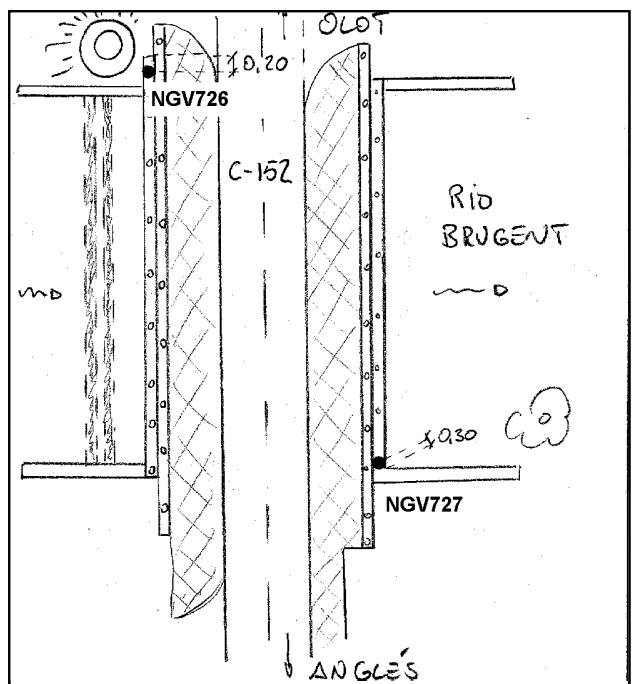

Observaciones: